

## Lapos szorító

Termékleírás / Termékillustrációk

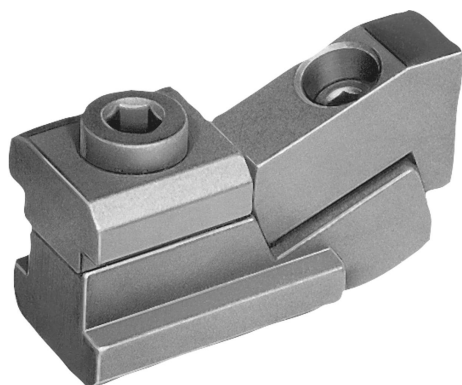

### Leírás

#### Anyag:

Acél.

#### Kivitel:

Edzett és barnított.

#### További információk:

Ezekkel a lapos szorítókkal rendkívül alacsony munkadarabok foghatók be. A szorítópfák ékhatása révén a munkadarab szorosan és biztonságosan a gépszatra nyomódik.

"H1" és "X" DIN 650 szerinti maximális T-horonymélység esetén.

Az alacsonyabb befogási magasságok, minimális horonymélység mellett történő elérése érdekében a szorítódarab X mérettel lekösörülhet.

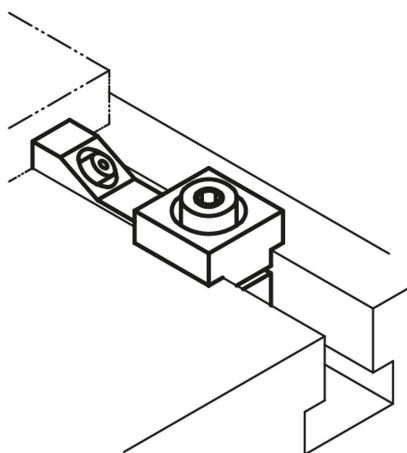

### Rajzok

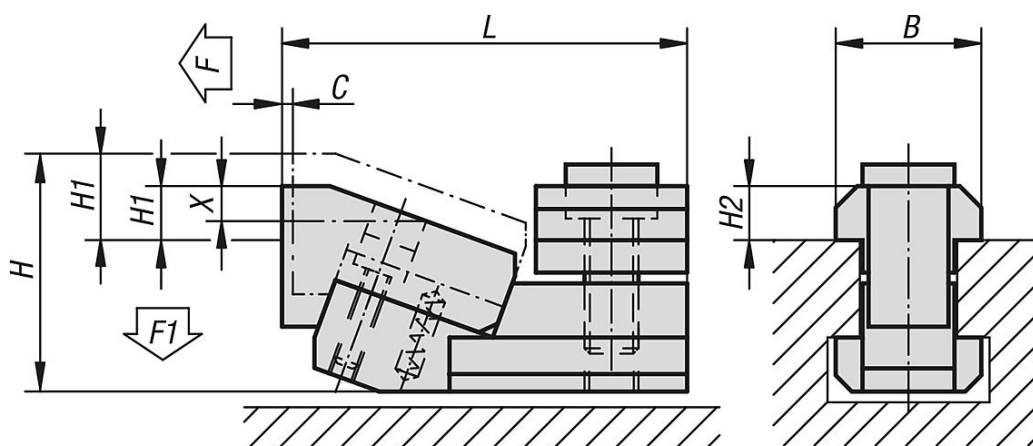

### Termékáttekintés

#### Lapos szorító T-hornyokhoz

Rendelési szám	Horonyszélesség	C	L	B	H	H1 min.	H1 max.	X	H2	F kN	F1 kN
K1230.12	12	1,8	52	18	31	3,5	8,5	5	7	5	0,6
K1230.16	16	2,5	68	25	41	4	11	6	9	8	0,9

**Termékáttekintés**

Rendelési szám	Horonyszélesség	C	L	B	H	H1 min.	H1 max.	X	H2	F kN	F1 kN
<b>K1230.22</b>	22	3	89	35	53	5	14	9	14	16	1,9