

Szorító excentercsavarok körmös alátétekkel

Termékleírás / Termékillustrációk



Leírás

Anyag:

Körmös alátét, betétedzésű acél.
Excentercsavar, nemesíthető acél.

Kivitel:

Excentercsavar, 10.9 minőségi osztályra nemesített és barnított.
Körmös alátét, edzett és eloxált.

További információk:

Az edzett körmös alátét nyersdarabok (fűrészelt, öntött és kovácsolt munkadarabok) befogására szolgál.

"A" = a munkadarab és menetközép közötti távolság (szorítócsavar).

Egyedi igényre:

Pót excentercsavarok.

Rajzok

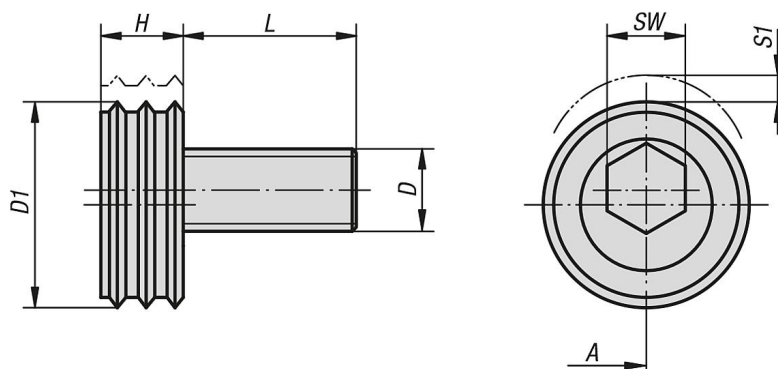

Termékáttekintés

Szorító excentercsavarok körmös alátétekkel

Rendelési szám	A	D	D1	L	H	SW	S1 (szorítási út)	Szorítóerő kN	Meghúzási nyomaték max. Nm
K0025.12	12,7	M12	25,4	22,5	9,6	8	2	18	88
K0025.16	15	M16	30,1	26,8	12,7	12	2,5	27	135