

## Szorító excentercsavarok hatlappal és T-hornyos anyákkal

### Termékleírás / Termékillustrációk



#### Leírás

**Anyag:**  
Nemesíthető acél.  
Hatlap, sárgaréz.

**Kivitel:**  
10.9-es minőségi osztályra nemesített és barnított.

#### További információk:

A hatlappes és T-hornyos anyás szorító excentercsavarok közvetlenül használhatók a gépasztalon vagy T-hornyos lemezekben. Az elem megtámasztása a T-horonyban az átmenő heryőcsavarral történik. A T-horony alján keletkező lenyomatok elkerülése érdekében javasolt vékony alátéteket használni.

**Egyedi igényre:**  
Pót excentercsavarok.

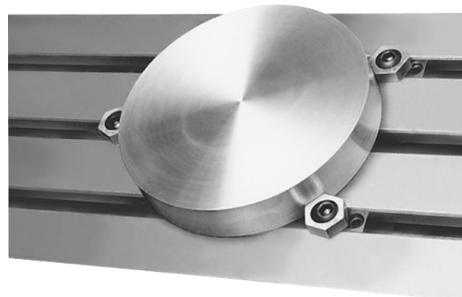

### Rajzok

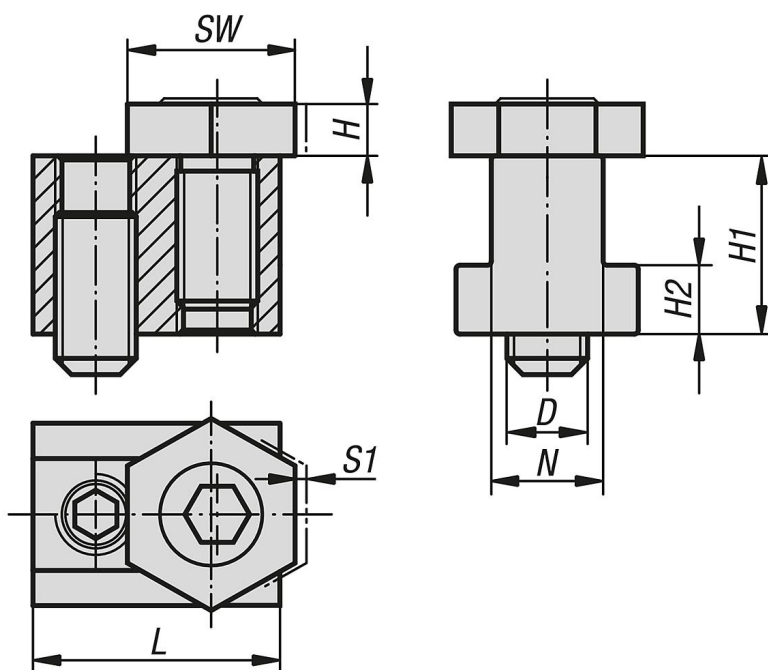

### Termékáttekintés

#### Szorító excentercsavarok hatszöggel és T-hornyos anyákkal

Rendelési szám	D	N	H	H1	H2	L	SW	S1 (szorítási út)	Szorítóerő kN
K0027.08	M6	8	4,8	9,6	4,5	23	16	1	3,4
K0027.10	M6	10	4,8	14	4,5	23	16	1	3,4
K0027.12	M8	12	4,8	15,5	6,5	28	21	1	3,6
K0027.14	M10	14	6,4	22	8,5	30,5	21	1,6	9

## Szorító excentercsavarok hatlappal és T-hornyos anyákkal

### Termékáttekintés

Rendelési szám	D	N	H	H1	H2	L	SW	S1 (szorítási út)	Szorítóerő kN
<b>K0027.16</b>	M12	16	9,5	22,5	9	30,5	25	2	18
<b>K0027.18</b>	M12	18	9,5	28,5	10	34,5	25	2	18
<b>K0027.20</b>	M16	20	12,7	32	12	39	30	2,5	27
<b>K0027.22</b>	M16	22	12,7	38,2	14	44	30	2,5	27