

Szorító excentercsavarok szorítódarabbal és ütközővel

Termékleírás / Termékillustrációk

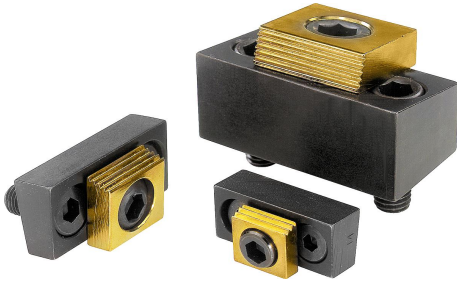

Többszörös befogás alkalmazási példája szorítódarabos és ütközős excentercsavarokkal

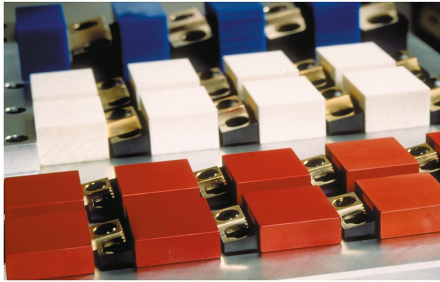

Leírás

Anyag:
Acél.

Kivitel:
Nemesített és barnított test.
Betétedzett és rezeztett szorítódarab.

További információk:

A szorítódarabos és ütközős szorító excentercsavarral helytakarékos és költséghatékony többszörös befogások létesíthetők.

A többszörös befogások esetén a test hátoldala ütközőként használható.

A felszerelés rendszerint egy horonyban ($B +0,05 \text{ mm}$) történik. A szorító alátét fogási magassága a horony mélysége révén változtatható.

Rajzok

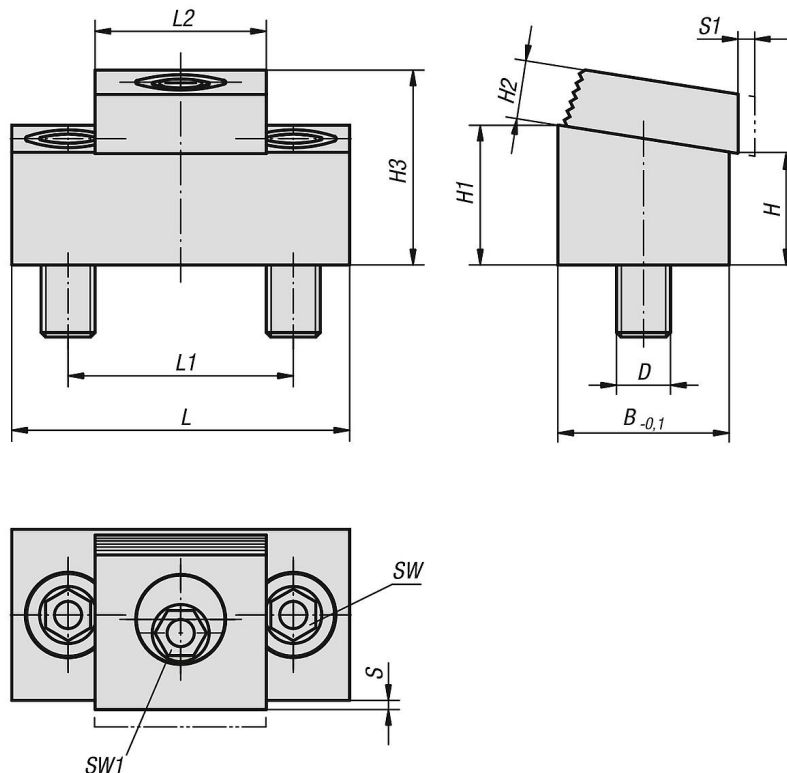

Termékáttekintés

Szorító excentercsavarok szorítódarabbal és ütközővel

Szorító excentercsavarok szorítódarabbal és ütközővel

Termékáttekintés

Rendelési szám	L	L1	L2	B	H	H1	H2	H3 max.	S	D	S1 (szorítási út)	SW	SW1	Szorítóerő kN	Meghúzási nyomaték max. Nm
K0036.08	43,2	25,4	19	19	12,7	15,7	6,4	21,4	1,5	M8	1,6	5	7	8,9	28
K0036.10	54	33,5	25,4	25,4	11,4	15,4	9,7	24,5	1,8	M10	2	7	8	17,8	88
K0036.12	75	50,8	38	38,1	25,5	31,5	13	43	2,05	M12	2,5	10	12	26,7	135