

Alakos befogó

Termékleírás / Termékillustrációk

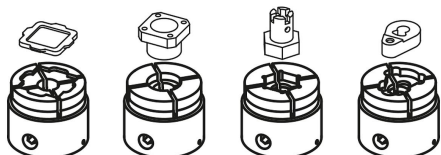

Leírás

Anyag:

Ház és szorító gyűrű, 1.0503 nemesíthető acél.

Felfogócsap, 1.7220 nemesíthető acél.

Befogó tokmány, 3.4365 alumínium.

Kivitel:

Ház, felfogócsap és szorító gyűrű, barnított.

Befogó tokmány, kékre eloxált.

További információk:

A szorítócsavart ne működtessük szorító gyűrű vagy behelyezett munkadarab nélkül.

Az oldalsó szorítócsavarral a munkadarabot a kerületén lehet megszorítani.

A befogó patron megmunkálás révén a munkadarab különböző kontúrjaihoz igazítható.

Ideális befogó elem munkadarab megmunkálásához megmunkáló központokon, maróközpontokon, valamint 5 tengelyes gépeken stb.

Rajzok

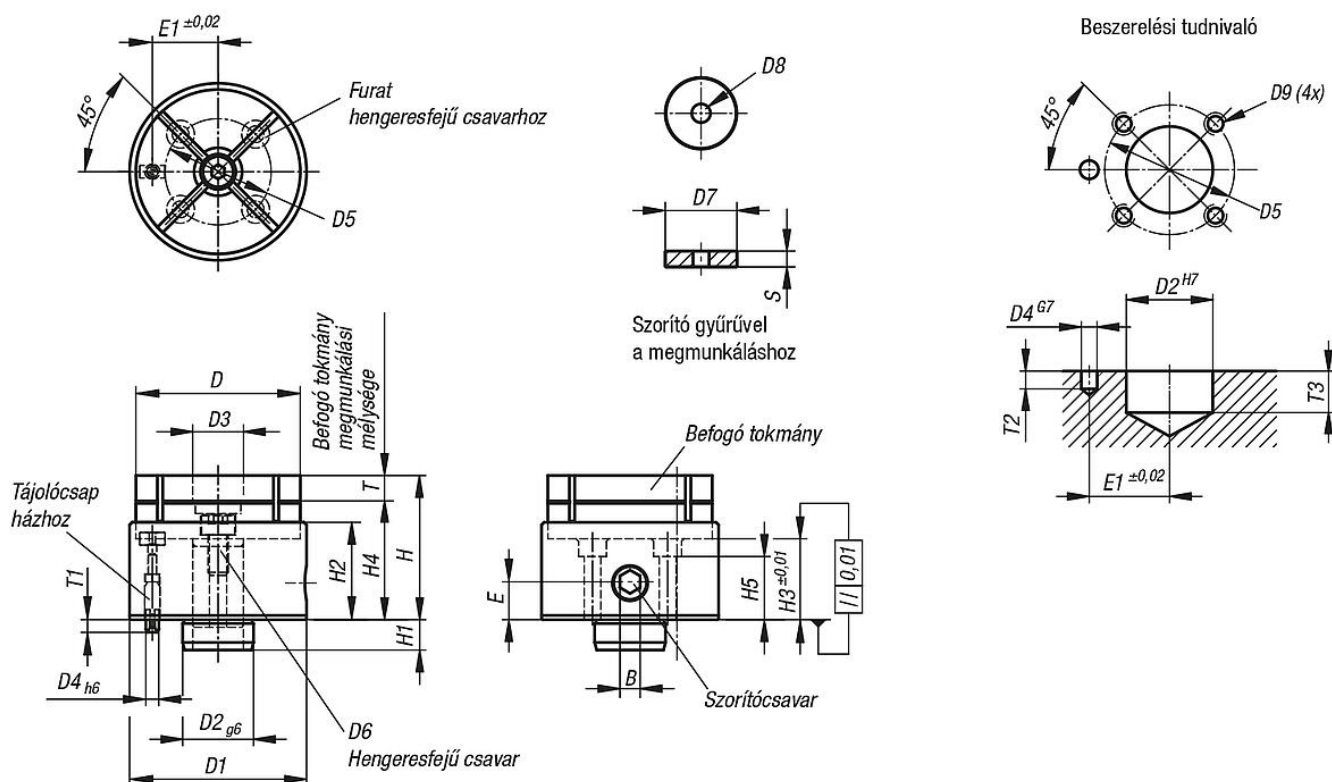

Termékáttekintés

Alakos befogó

Rendelési szám	B	D	D1	D2	D3	D4	D5	D6	D7	D8	D9	E	E1	H	H1	H2	H3	H4	H5	T	T1	T2	T3	S	Szorítóerő N	Meghúzási nyomaték max. Nm	Szorítófogó rendelési száma
K0934.065057	8	65	70	28	19	6	42	M8x15	18	M4	M6	15	26	59,5	12	39	34,5	47	25	10	5	6	13	4	4000	60	K0934.065025
K0934.090072	10	90	95	42	23	8	60	M10x20	22	M5	M8	17	36	72,5	14	46	38,5	57	28	15	7	8	15	6	6000	100	K0934.090034

