

Szorítóékek megmunkálási ráhagyással

Termékleírás / Termékillesztrációk

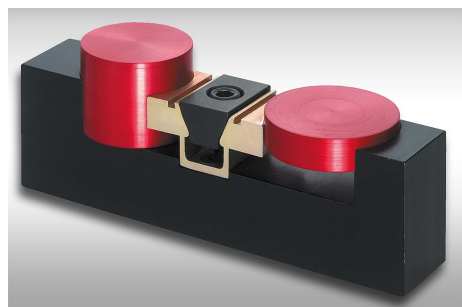

Leírás

Anyag:

Külső elem, alumínium profil.
Ék, betétedzésű acél.

Kivitel:

Külső elem, eloxált.
Ék, barnított.

További információk:

A szorítóékkal egyidejűleg két munkadarab befogása végezhető el. A megfelelően kimarások révén a munkadarabok alakzáró és ezáltal abszolút biztonságos és csavarodásmentes befogása valósítható meg. A kompakt kivitel révén helytakarékos többszörös befogás valósítható meg.

Rajzi hivatkozás:

1) A rögzítőlemez csak az alakmaráshoz szolgál, a munkadarab befogására nem.

Rajzok

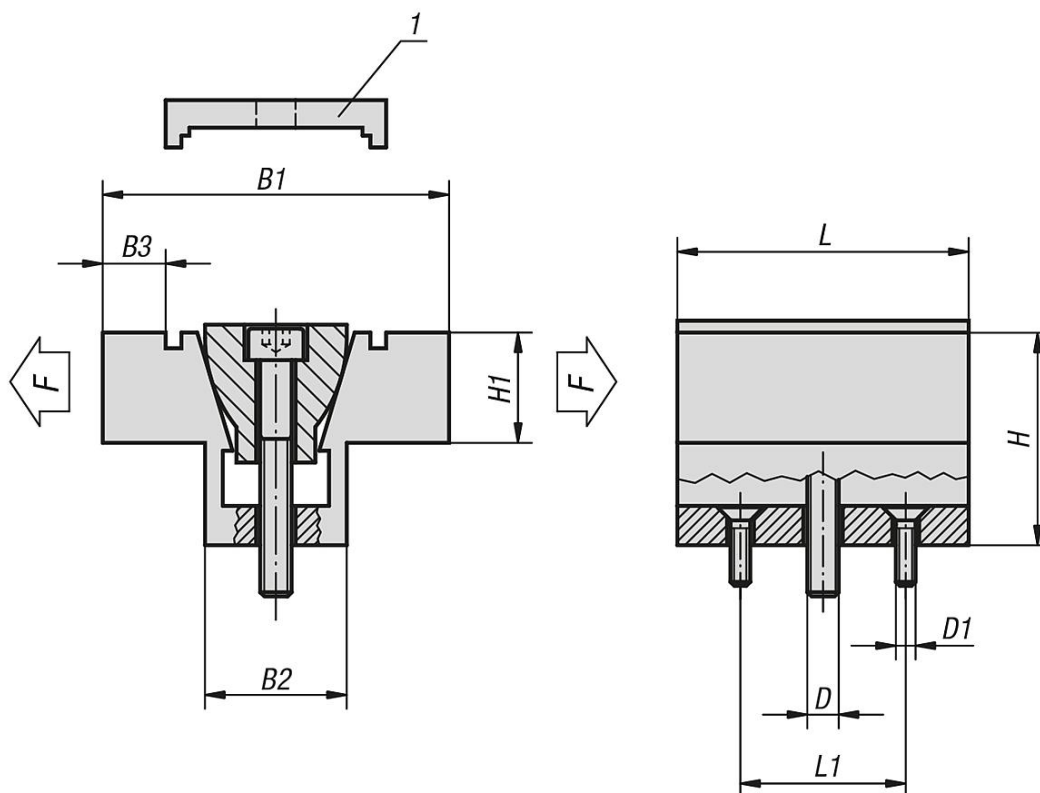

Termékáttekintés

Szorítóékek megmunkálási ráhagyással

Szorítóékek megmunkálási ráhagyással

Termékáttekintés

Rendelési szám	D	D1	L	L1	B1 min. - max.	B2	B3	H	H1	Szorítóerő max. kN	Meghúzási nyomaték max. Nm
K0038.04	M4	M2	15,7	10,16	28,6 - 29,1	10,6	4,6	12,7	6,3	2,2	3,4
K0038.06	M6	M4	23,9	15,9	38,1 - 39	16,1	6,6	19,1	9,4	6,7	14,3
K0038.08	M8	M4	31,8	20,6	50,8 - 52	20,8	9,9	25,4	12,7	8,9	14,5
K0038.12	M12	M5	47,5	30,5	76,2 - 78	30,9	15,7	38,1	19	15,6	38,4
K0038.16	M16	M6	63,5	41,28	101,6 - 103,9	41,3	20,3	50,8	25,4	26,7	74,6