

Rögítőkar

Termékleírás / Termékillusztrációk

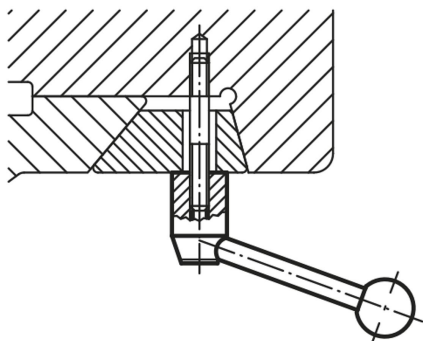

Leírás

Anyag:

acélelemek, 5.8 szilárdsági osztály.
Műanyag gömbmarkolat, fekete.

Kivitel:

Barnított.

További információk:

A szorítókarok egyszerű befogási feladatokra, ill. kapcsolási folyamatokra használhatók.

Adott esetben annyi befogási helynek kell lennie, hogy a szorítókart 360°-kal el lehessen forgatni.

Egyedi igényre:

További belső menetek, illesztett furatok és speciális kivitelek.
"A" méret felár ellenében más hosszakban is szállítható.

Rajzok

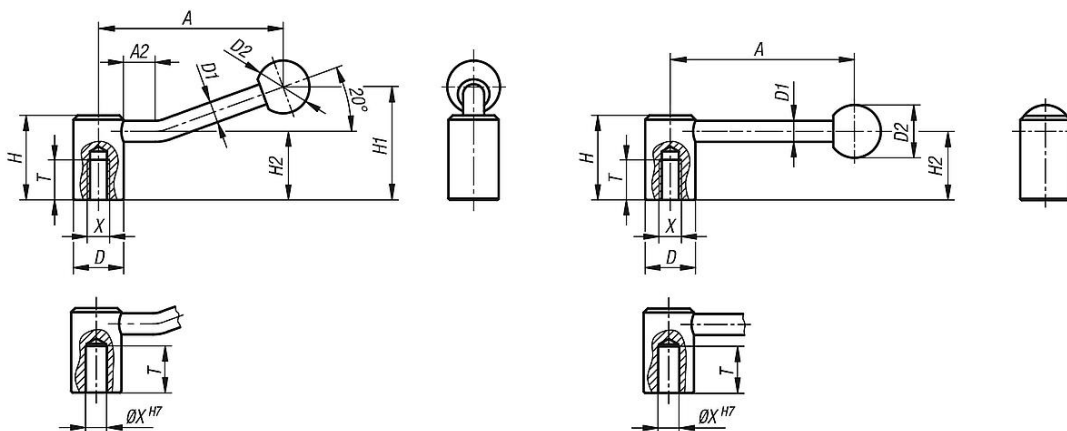

Termékáttekintés

Rögítőkar

Rendelési szám	Rögítési mód	Alak	X	T	A=Fogantyúhossz	A2	D	D1	D2	H	H1	H2
K0176.2082	belső menet	0°	M8	18	88,1	-	24	10	25	40	-	32,5
K0176.2102	belső menet	0°	M10	18	88,1	-	24	10	25	40	-	32,5
K0176.21012	belső menet	0°	M10	20	104	-	28	12	32	46	-	36,5
K0176.2122	belső menet	0°	M12	20	104	-	28	12	32	46	-	36,5
K0176.2162	belső menet	0°	M16	23	126,5	-	33	13	32	52	-	41
K0176.2202	belső menet	0°	M20	26	128,5	-	41	13	32	61	-	49
K0176.208	belső menet	20°	M8	18	84,5	15	24	10	25	40	52,5	32,5
K0176.210	belső menet	20°	M10	18	84,5	15	24	10	25	40	52,5	32,5
K0176.2101	belső menet	20°	M10	20	100	15	28	12	32	46	61	36,5
K0176.212	belső menet	20°	M12	20	100	15	28	12	32	46	61	36,5
K0176.216	belső menet	20°	M16	23	121	15	33	13	32	52	72	41
K0176.220	belső menet	20°	M20	26	123	15	41	13	32	61	80	49

Termékáttekintés

Rendelési szám	Rögzítési mód	Alak	X	T	A=Fogantyúhossz	A2	D	D1	D2	H	H1	H2
K0176.1102	illesztő furat	0°	10	22	88,1	-	24	10	25	40	-	32,5
K0176.1122	illesztő furat	0°	12	25	104	-	28	12	32	46	-	36,5
K0176.1142	illesztő furat	0°	14	25	104	-	28	12	32	46	-	36,5
K0176.1162	illesztő furat	0°	16	28	126,5	-	33	13	32	52	-	41
K0176.1202	illesztő furat	0°	20	32	128,5	-	41	13	32	61	-	49
K0176.110	illesztő furat	20°	10	22	84,5	15	24	10	25	40	52,5	32,5
K0176.112	illesztő furat	20°	12	25	100	15	28	12	32	46	61	36,5
K0176.114	illesztő furat	20°	14	25	100	15	28	12	32	46	61	36,5
K0176.116	illesztő furat	20°	16	28	121	15	33	13	32	52	72	41
K0176.120	illesztő furat	20°	20	32	123	15	41	13	32	61	80	49