

Biztonsági csillagfogantyúk, magától visszaforgó

Termékleírás / Termékillustrációk



Leírás

Anyag:

Fogantyú, termoplaszt, feketésszürke.

Kivitel:

acélelemek, barnított.

További információk:

Ahhoz, hogy a biztonsági hengeres fogantyút kezelőállásba lehessen helyezni, két állítási folyamatot kell elvégezni:

- A fogantyút a forgástengely körül ütközésig kell forgatni (90°).
- A fogantyút tengelyirányban a rögzítőállásba kell nyomni.

A legkényelmesebben benyomott állásban lehet a fogantyút forgatni. A magától történő visszafordulásra az elengedést követően kerül sor.

A hengeres fogantyúk szerelve kerülnek szállításra, és pl. kézikerekre, csörlőkre és forgatókarokra csavarhatók fel.

A D3 furat tájolófuratként szolgál.

Biztonsági csillagfogantyúk, magától visszaforgó

Rajzok

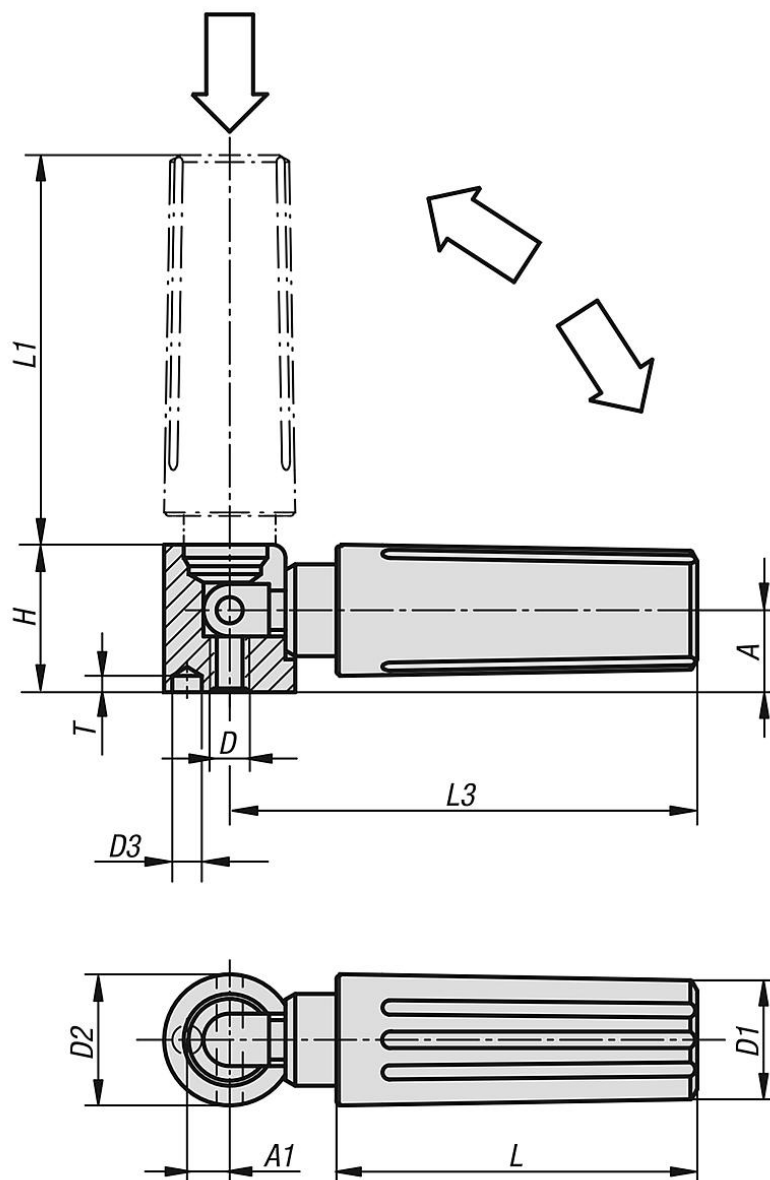

Termékáttekintés

Biztonsági hengeres markolatok, magától visszaforgó

Rendelési szám	A	A1	D	D1	D2	D3	H	L	L1	L3	T
K0265.408	16	9	M8	25	26	5,5	29	70,5	82	98,5	6,5