

Forgatókarok hengeres fogantyúval, forgatható, illesztett furat horony nélkül

Termékleírás / Termékillustrációk



Leírás

Anyag:

Forgatókar, termoplaszt.

Hengeres fogantyú, termoplaszt és acél.

Kivitel:

Termoplaszt, feketésszürke.

Acél elemek, barnított.

További információk:

Az agy burkolatát és a hengeres fogantyút szereletlen állapotban szállítjuk.

Az összeszereléshez a fogantyú tengelyét a rögzítőfuratba kell csavarni.

A keresztfuratú változatoknál az ISO 4027 (DIN 914) becsavart hernyócsavarral rögzítjük.

Rajzi hivatkozás:

1) A harántfurat 90°-os szögben helyezkedik el a reteszhoronyhoz viszonyítva.

Rajzok

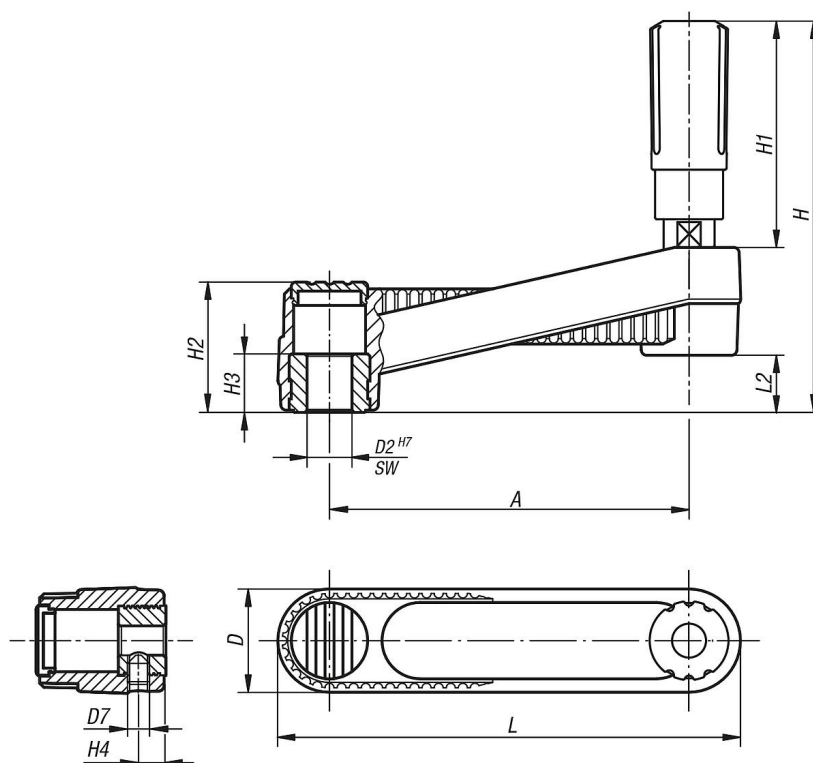

Forgatókarok hengeres fogantyúval, forgatható, illesztett furat horony nélkül

Termékáttekintés

Forgatókarok hengeres markolattal, forgatható

Rendelési szám	Kivitel 1	Kivitel 2	Komponens anyaga	A	D	D2	D7	H	H1	H2	H3	H4	L	L2
K0659.3108	illesztett furat	harántfurat nélkül	acél	80	24	8	-	85,8	49,1	28,5	13	-	104	12,7
K0659.3110	illesztett furat	harántfurat nélkül	acél	80	24	10	-	85,8	49,1	28,5	13	-	104	12,7
K0659.3210	illesztett furat	harántfurat nélkül	acél	100	29	10	-	107,1	61,4	35,5	13	-	129	15,7
K0659.3212	illesztett furat	harántfurat nélkül	acél	100	29	12	-	107,1	61,4	35,5	13	-	129	15,7
K0659.3312	illesztett furat	harántfurat nélkül	acél	125	36	12	-	139,5	82,5	44	18,5	-	161	19,5
K0659.3314	illesztett furat	harántfurat nélkül	acél	125	36	14	-	139,5	82,5	44	18,5	-	161	19,5
K0659.31086	illesztett furat	harántfurattal	acél	80	24	8	-	85,8	49,1	28,5	13	7,5	104	12,7
K0659.31106	illesztett furat	harántfurattal	acél	80	24	10	-	85,8	49,1	28,5	13	7,5	104	12,7
K0659.32106	illesztett furat	harántfurattal	acél	100	29	10	-	107,1	61,4	35,5	13	7,5	129	15,7
K0659.32126	illesztett furat	harántfurattal	acél	100	29	12	-	107,1	61,4	35,5	13	7,5	129	15,7
K0659.33126	illesztett furat	harántfurattal	acél	125	36	12	-	139,5	82,5	44	18,5	7,5	161	19,5
K0659.33146	illesztett furat	harántfurattal	acél	125	36	14	-	139,5	82,5	44	18,5	7,5	161	19,5