

Acél excenterkar belső és külső menettel, műanyag nyomóalátéttel és acél tőcsavarral

Termékleírás / Termékillusztrációk



Leírás

Anyag:

Fogantyúkar, 1.0401 acél.

Nyomógyűrű, üvegszál erősítésű PA 66 GF 35-X műanyag.

Tengelycsap, 1.4305 nemesacél.

Tőcsavar és alátét, acél, 5.8 szilárdsági osztály.

Kivitel:

Fogantyúkar, tőcsavar és alátét, kék passzívált.

Nyomógyűrű, fekete.

Tengelycsap, fémtiszta.

További információk:

A műanyagokra jellemző, hogy terhelés alatt kúsznak (retardáció).

Rajzok

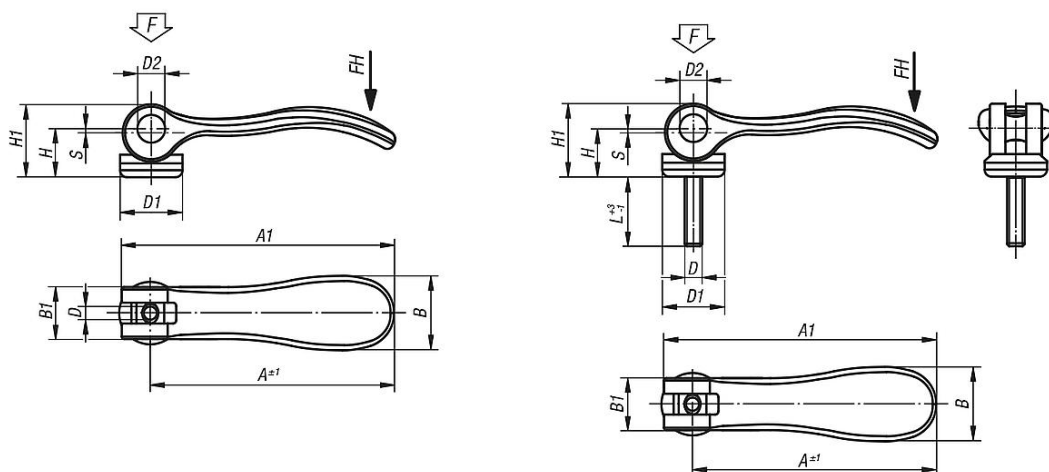

Termékáttekintés

Excenterkarok, acél, belső menettel

Rendelési szám	Komponens anyaga	D	D1	D2	B	B1	H	H1	A	A1	Löket S	Szorítóerő F kN	Kézi erő FH N
K0788.1502205	acél	M5	18,1	9	21,5	15	14,5	22	70,4	79,2	1,2	4	120
K0788.1502206	acél	M6	18,1	9	21,5	15	14,5	22	70,4	79,2	1,2	4	120
K0788.2502208	acél	M8	27,1	11	33,2	24	18	28,5	96	108	1,5	8	350

Excenterkarok, acél, külső menettel

Rendelési szám	Komponens anyaga	D	D1	D2	B	B1	H	H1	A	A1	L	Löket S	Szorítóerő F kN	Kézi erő FH N
K0788.1502205X	acél	M5	18,1	9	21,5	15	14,5	22	70,4	79,2	20	1,2	4	120
K0788.1502205X	acél	M5	18,1	9	21,5	15	14,5	22	70,4	79,2	30	1,2	4	120
K0788.1502205X	acél	M5	18,1	9	21,5	15	14,5	22	70,4	79,2	40	1,2	4	120
K0788.1502205X	acél	M5	18,1	9	21,5	15	14,5	22	70,4	79,2	50	1,2	4	120

Acél excenterkar belső és külső menettel, műanyag nyomóalátéttel és acél tűcsavarral

Termékáttekintés

Rendelési szám	Komponens anyaga	D	D1	D2	B	B1	H	H1	A	A1	L	Lökets	Szorítóerő F kN	Kézi erő FH N
K0788.1502206X	acél	M6	18,1	9	21,5	15	14,5	22	70,4	79,2	20	1,2	4	120
K0788.1502206X	acél	M6	18,1	9	21,5	15	14,5	22	70,4	79,2	30	1,2	4	120
K0788.1502206X	acél	M6	18,1	9	21,5	15	14,5	22	70,4	79,2	40	1,2	4	120
K0788.1502206X	acél	M6	18,1	9	21,5	15	14,5	22	70,4	79,2	50	1,2	4	120
K0788.2502208X	acél	M8	27,1	11	33,2	24	18	28,5	96	108	25	1,5	8	350
K0788.2502208X	acél	M8	27,1	11	33,2	24	18	28,5	96	108	30	1,5	8	350
K0788.2502208X	acél	M8	27,1	11	33,2	24	18	28,5	96	108	40	1,5	8	350
K0788.2502208X	acél	M8	27,1	11	33,2	24	18	28,5	96	108	50	1,5	8	350
K0788.2502210X	acél	M10	27,1	11	33,2	24	18	28,5	96	108	25	1,5	8	350
K0788.2502210X	acél	M10	27,1	11	33,2	24	18	28,5	96	108	30	1,5	8	350
K0788.2502210X	acél	M10	27,1	11	33,2	24	18	28,5	96	108	40	1,5	8	350
K0788.2502210X	acél	M10	27,1	11	33,2	24	18	28,5	96	108	50	1,5	8	350