

Támasztócsapok pozicionáló csapokkal

Termékleírás / Termékillesztrációk



Leírás

Anyag:

Test, edzett acél.

Kivitel:

Test, nemesített és barnított.
Támasztófelületek, betétedzésű.

További információk:

A támasztócsapok megmunkálatlan és megmunkált munkadarabok megtámasztására és befogására szolgálnak. Ezenkívül ütközőként és nyomódarabként használhatók a készülék- és szerszámgyártásban.

A D menetbe hernyócsavarok vagy tőcsavarok csavarhatók és ragaszthatók be. Így módon egyszerűen állítható elő egy külső menetes támasz.

Rajzi hivatkozás:

A alak: sík felület

B alak: gömbfelület

C alak: bordázott felület

Rajzok

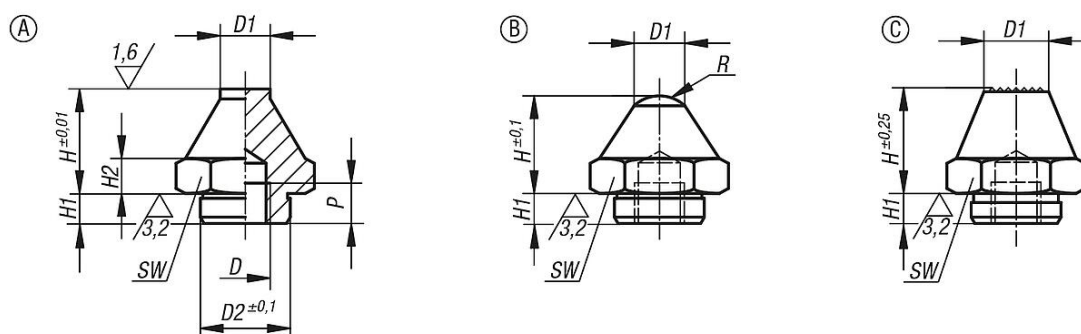

Termékáttekintés

Támasztócsapok pozicionáló csapokkal

Rendelési szám	Alak	D	D1	D2	H	H1	H2	P	R	SW
K0295.106012	A	M6	7	11,9	12,5	4	4	6	-	17
K0295.106025	A	M6	7	11,9	25	4	4	6	-	17
K0295.110020	A	M10	10	17,8	20	5	7	10	-	24
K0295.110040	A	M10	10	17,8	40	6	7	10	-	24
K0295.116030	A	M16	20	25,8	30	10	13	16	-	41
K0295.116060	A	M16	20	25,8	60	10	13	16	-	41
K0295.206012	B	M6	7	11,9	12,5	4	4	6	6	17
K0295.206025	B	M6	7	11,9	25	4	4	6	6	17
K0295.210020	B	M10	10	17,8	20	5	7	10	7,5	24
K0295.210040	B	M10	10	17,8	40	6	7	10	7,5	24
K0295.216030	B	M16	20	25,8	30	10	13	16	26	41
K0295.216060	B	M16	20	25,8	60	10	13	16	26	41
K0295.310020	C	M10	10	17,8	20	5	7	10	-	24
K0295.310040	C	M10	10	17,8	40	6	7	10	-	24
K0295.316030	C	M16	20	25,8	30	10	13	16	-	41

Támasztócsapok pozicionáló csapokkal

Termékáttekintés

Rendelési szám	Alak	D	D1	D2	H	H1	H2	P	R	SW
K0295.316060	C	M16	20	25,8	60	10	13	16	-	41