

Beöntőcsonk

Termékleírás / Termékillusztrációk



Leírás

Anyag, kivitel:

1. Zárófedél, termoplaszt poliamid 66, piros.
2. Betöltőszűrő, termoplaszt polipropilén, fekete.
3. Acél karima, nikkelezett.
4. Acél rögzítőcsavarok, nikkelezett.
5. Karimatömítés, parafa.
6. Lánc: sárgarézt.

További információk:

A-alak: Légtelenítéskor a max. nyomás 50 mbar (0,73 psi), ha a max. levegőmennyiség 500 l/perc. A levegőszűrő megakadályozza a szennyeződések bejutását.

B-alak: Tartalmaz egy műanyag szellőztető- és légtelenítőszelepet. Légtelenítéskor a nyitónyomás 0,35 bar ($\pm 0,05$ bar). Szellőztetéskor a nyitónyomás 0,05 bar. Ez az alak így olyan alkalmazásokhoz használható, ahol levegőáramlást mindkét irányban szabályozni kell.

Rajzok

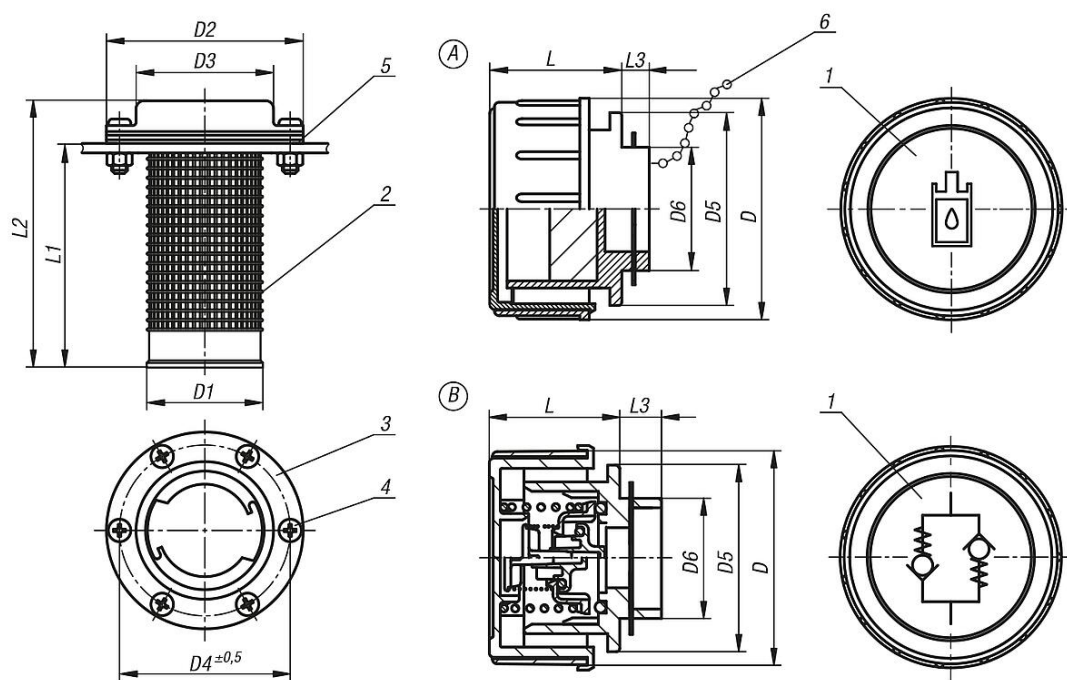

Termékáttekintés

Beöntőcsonk

Termékáttekintés

Rendelési szám	Alak	Kivitel 2	D	D1	D2	D3	D4	D5	D6	L	L1	L2	L3
K1103.170	A	szűrővel	70	46	83	58	72	60	37	41	94	115	14
K1103.270	B	szellőztető- és légtelenítőszelep	70	46	83	58	72	60	37	41	94	115	14