

Szorító szögvas szorítókarral, B alak

Termékleírás / Termékillustrációk



Leírás

Anyag:

Szorító szögvas, cinkprésöntés.
Fogantyúkar, cinkprésöntés a DIN EN 12844 szerint.
Acélelemek nemesacél 1.4305.

Kivitel:

Szorító szögvasak, alumínium színre festett.
Fogantyúkar, műanyag bevonatú. Nemesacél, fémtiszta.

További információk:

A szorító szögvasak alkalmasak két, azonos típusozotatú profil összekötésére, amelyek az oldalfelületeikkel érintkeznek és tetszőleges szögben keresztezik egymást.

A csavar meglazításával mindkét szorítás oldható, amely révén szabad elforgatás és hosszirányú eltolás biztosítható a hornyokban.

A szorító szögvasak főként párban vagy egy gömbcsuklóval használatosak.

Rajzok

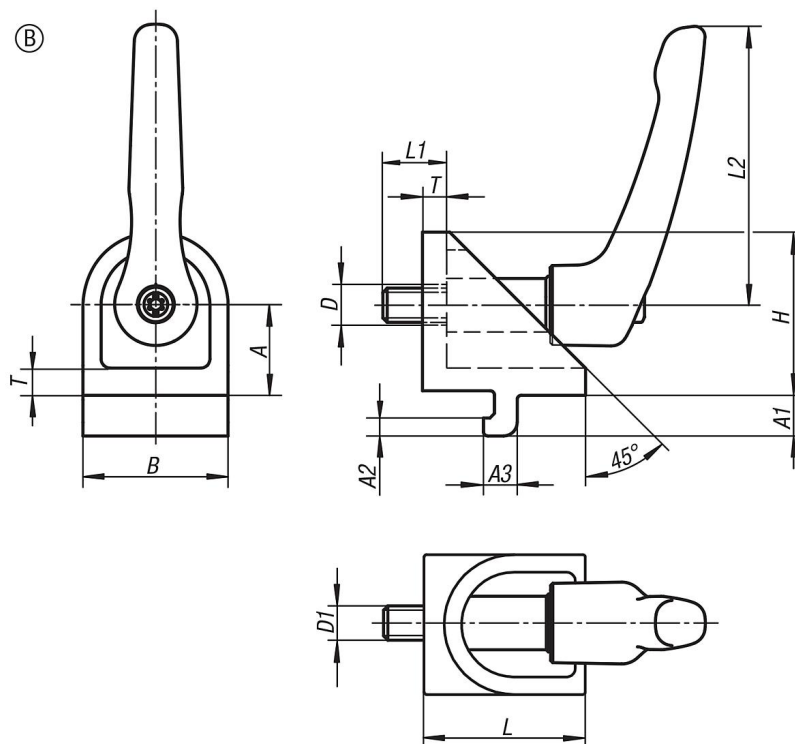

Szorító szögvas szorítókkal, B alak

Termékáttekintés

Rendelési szám	Típus	Horony szélesség	Alak	Kivétel 1	A	A1	A2	A3	B	D	D1	H	H1	H2	L	L1	L2	T
K1049.0606	I	6	B	szorítókkal	15	6,3	3	5,7	24	7	M6	27	-	-	27	13	40	5
K1049.0808	I	8	B	szorítókkal	20	9	4	7,5	32	9	M8	36	-	-	36	18	65	6