

Rugós oldalnyomótagok

Termékleírás / Termékillesztrációk

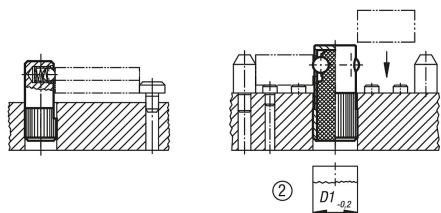

Leírás

Anyag:

Test, automataacél.

Golyó acél vagy nemesacél, edzett vagy POM.

Rugó, nemesacél vagy műanyag.

Kivitel:

Test, barnított.

Golyó fémtiszta.

További információk:

Az oldalnyomótagot legalább L3 méretre a furatba kell nyomni. A nyomótag kisebb elemek pozicionálására és rögzítésére szolgál a készülékekben. Ha a munkadarabon mechanikai megmunkálást végeznek, úgy szükség lehet arra, hogy azt további szorítóeszközök is rögzítsék. A készülékek tárolásakor ügyelni kell arra, hogy a műanyag rugó terheletlen maradjon.

A rugóerő esetében statisztikai középértékről van szó.

Rajzi hivatkozás:

1) Recézett gomb

2) Átütés

Rajzok

A alak
golyó, nemesacél, egyoldalt

B alak
golyó, POM, egyoldalt

C alak
Golyó, acélból,
műanyag rugó, egyoldalt

D alak
Golyó, acélból,
műanyag rugó, kétoldalt

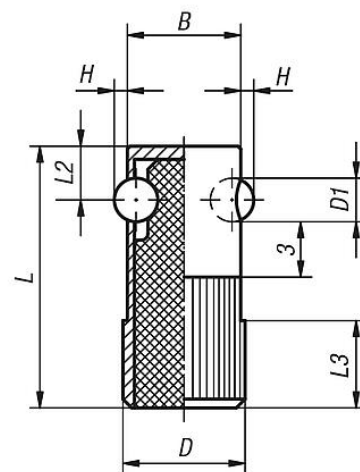
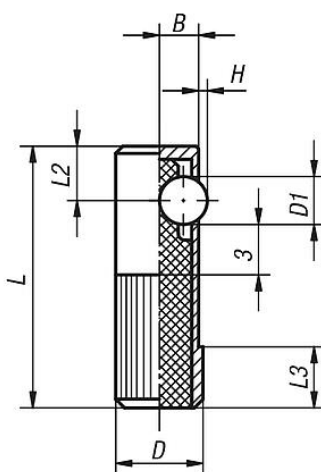
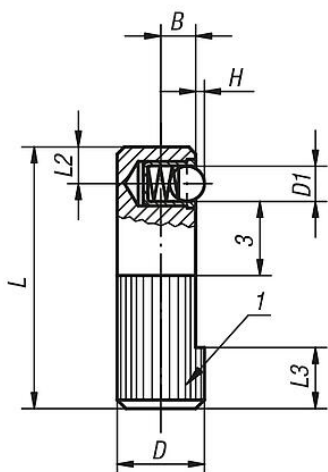

Termékáttekintés

Rugós oldalnyomótagok

Rendelési szám	Alak	B	D	D1	H	L	L2	L3	Fogadófurat H8	Rugóerő, kezdeti F1 kb. N	Rugóerő, végső F2 kb. N
K0374.008	A	3,2	8	3	0,7	25	3,6	6	8	2,5	6,5

Rugós oldalnyomótagok

Termékáttekintés

Rendelési szám	Alak	B	D	D1	H	L	L2	L3	Fogadófurat H8	Rugóerő, kezdeti F1 kb. N	Rugóerő, végső F2 kb. N
K0374.010	A	4	10	4	1,0	30	4,2	7	10	4,5	9
K0374.012	A	5	12	5	1,5	35	4,8	9	12	6,5	13
K0374.014	A	5,4	14	6,5	1,8	40	5,8	10	14	8	18
K0374.108	B	3,2	8	3	0,7	25	3,6	6	8	2,5	6,5
K0374.110	B	4	10	4	1,0	30	4,2	7	10	4,5	9
K0374.112	B	5	12	5	1,5	35	4,8	9	12	6,5	13
K0374.114	B	5,4	14	6,5	1,8	40	5,8	10	14	8	18
K0374.410	C	4,5	10	5,5	1	30	7	8	10	60	170
K0374.412	C	5,5	12	6,5	1,5	35	8	9	12	80	260
K0374.414	C	6,5	14	8	2	40	9	10	14	120	480
K0374.616	D	15	16	5,5	1,5	35	7	11	16	110	220
K0374.618	D	17	18	6,5	1,8	40	8	12	18	120	330
K0374.622	D	21	22	8	2,5	45	9	15	22	130	540