

# Csúszószorító oválfuratokhoz, forgatható gomb, fekete

## Termékleírás / Termékillusztrációk



### Leírás

#### Anyag:

Ház, cinkprésöntvény.  
 Forgatható gomb, PA termoplaszt (poliamid).  
 Szorítócsapok és ék, nemesacél.  
 Nyomódarab, POM.

#### Kivitel:

Ház, krómozott.  
 Forgatható gomb, fekete, üveggolyó erősítésű.

#### További információk:

Az oválfuratokhoz való csúszószorítókat egy 10 mm széles oválfurattal rendelkező felső lemezbe kell dugni, majd az alsó lemezhez kell rögzíteni. Az alkatrész beépítései a forgatható gomb „OFF” állásban kell legyen. A csúszószorítók 3 vagy 6 mm vastag precíziós lemezekhez használhatók. Más vastagságokhoz K1071 alátétlemezeket kell használni.

A forgatható gomb megnyomásakor a csúszószorító alsó részébe beépített szorítócsapokat rugó összehúzza és lefelé nyomja. A két szorítócsap a felületnek nyomódik és rögzíti a csúszószorítót. A két rugós nyomótag „ON” állásba emeli a csúszószorítót és megkönnyíti az eltolást.

#### Tartozékok:

Alátétlemezek K1071.

#### Működési elv:

A csúszószorítók 2 különböző üzemmódban használhatók.

#### 1. üzemmód:

A csúszószorítók eltolhatók.  
 Ha a csúszószorító egy beépítendő elemhez hozzá van csavarozva, akkor egy rögzített oválfuratos lemezen eltolható.

#### 2. üzemmód:

A csúszószorítók rögzítettek.  
 Ha a csúszószorító közvetlenül rá van csavarozva egy lemezre (rögzített), akkor az oválfuratos lemez tolató el.

#### Rajzi hivatkozás:

- 1) Rugós nyomódarabok (2x)
- 2) Élszalag ~0,3

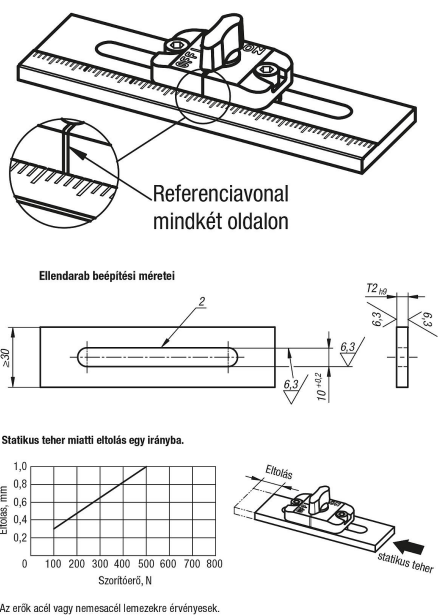

## Termékáttekintés

Rendelési szám	Szín	T	T2	Rögzítőerő N	Hőállóság
K1070.31	fekete	3	3	500	≤90 °C
K1070.61	fekete	6	6	500	≤90 °C

