

Központos szorító, 80-125 mm-es pofaszélesség

Termékleírás / Termékillesztrációk

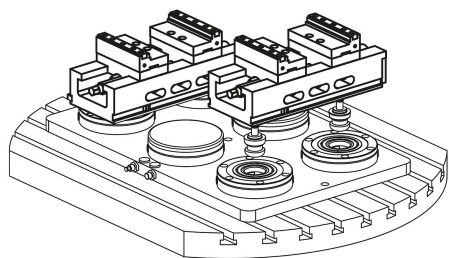

B = 125 mm

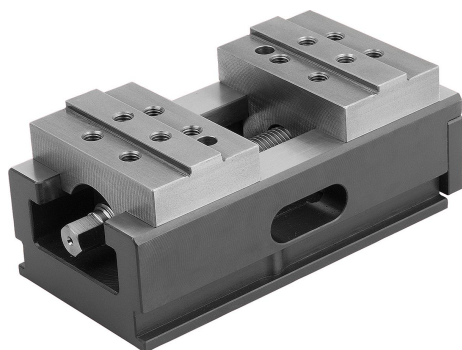
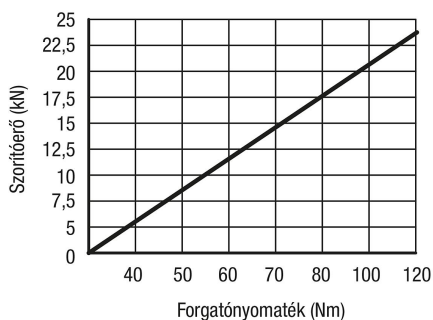

Leírás

Anyag:

Alaptest és pofa felfogó, betétedzésű acél.
Orsó nagy szilárdságú speciális acélból.

Kivitel:

Alaptest és pofa felfogó, betétedzésű acél, minden oldalon edzett és köszörült.

Rendeléssel kapcsolatos tudnivalók:

Hatlapú forgatókarral ellátva.
Kérjük, rendelje meg külön a szorítópofákat.

További információk:

Mechanikusan működtetett központosító befogó.
Automatizált: fogazott horonnyal előkészítve a kezelőrendszerekhez.
Rugalmas a rögzítéskor: megfelelő a nullpontos szorítórendszerekhez, rögzítés a gépasztalhoz vagy egy alaplemezen keresztül a saját rendszeren.
Központosító pontosság: +/- 0,02 mm.

Az ellenőrizhető szorítóerő érdekében ajánlott nyomatékkulcsot használni.

Jellemzők:

- Befogószán és orsóanyag egyben
- Hornyok és rögzítőmenet felhelyezhető pofák felfogására
- Megfordítható pofák (tartozék) oldalsó menettel a munkadarab ütköző számára, a nagy szorítási tartomány érdekében
- Jó forgács- és hűtőközeg elvezetés

Központos szorító, 80-125 mm-es pofaszélesség

Rajzok

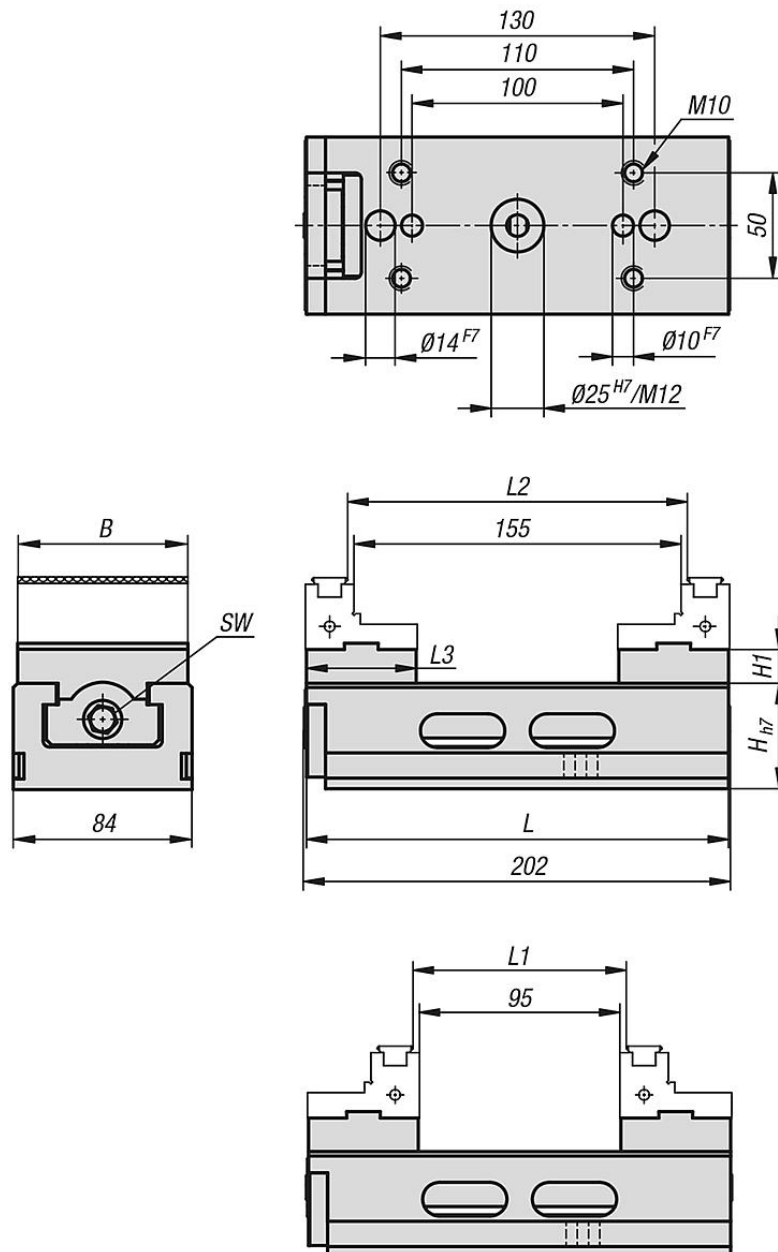

Központos szorító, 80-125 mm-es pofaszélesség

Rajzok

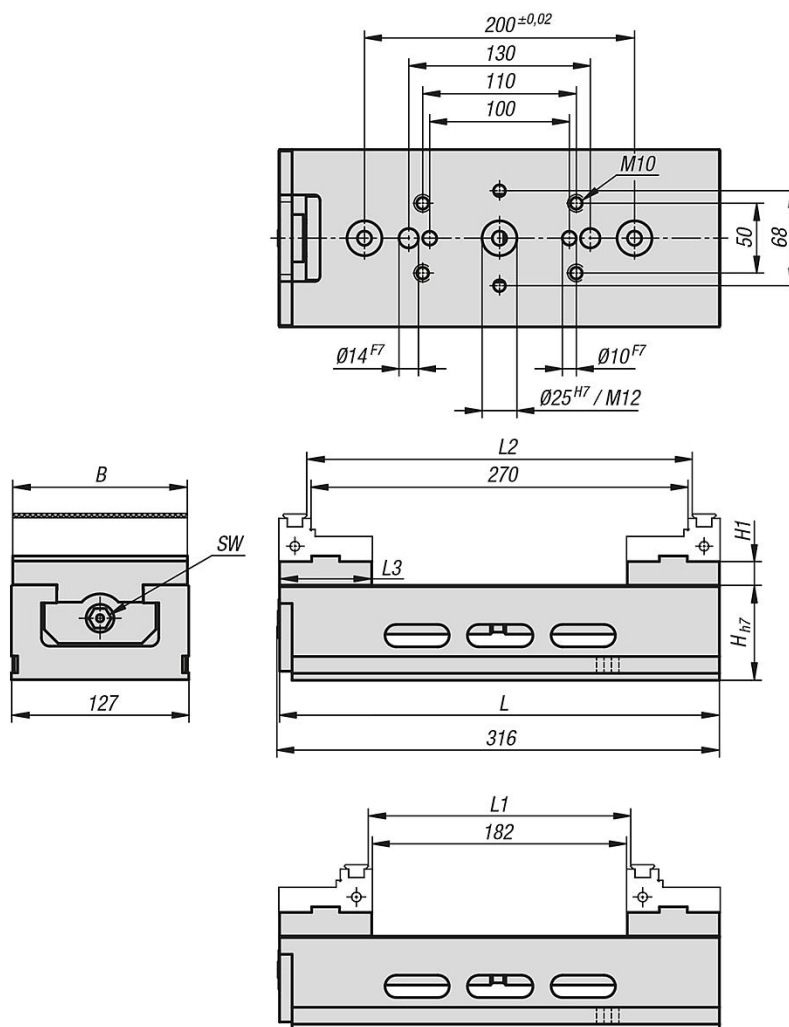

Termékáttekintés

Központos szorító, 80 mm-es pofaszélesség

Rendelési szám	B	H	H1	L	L1	L2	L3	SW
K1237.080200	80	50h7	16	200	6-101	66-161	52	12
K1237.125315	125	68h7	17	315	6-188	94-276	66	14