

Önbeálló támaszok, 14°- és 20°-os dőlésszög, C alak, lelapolt golyó, sík

Termékleírás / Termékillustrációk



Leírás

Anyag:

Test, acél. Golyó, korrózió- és saválló acél.

Kivitel:

Test, barnított, golyó fémtiszta.

További információk:

Az önbeálló támaszok megmunkálatlan és megmunkált munkadarabok megtámasztására és befogására szolgálnak. Ezenkívül ütközőként, támaszként és nyomótagként használhatók a készülék- és szerszámgyártásban.

Bejelentett szabadalom.

A D2 menetbe hernyócsavarok vagy tőcsavarok csavarhatók és ragaszthatók be. Ily módon egyszerűen állítható elő egy külső menetes önbeálló támasz.

Elfordulás ellen biztosított golyó.

Előnyök:

- Az önbeálló támasz elfordítható.
- Nagy terhelőerők vehetők fel.
- A beszerelt O-gyűrű távol tartja a szennyeződést és az idegen eredetű részecskéket. Ily módon biztonságos működés biztosítható.

Rajzok

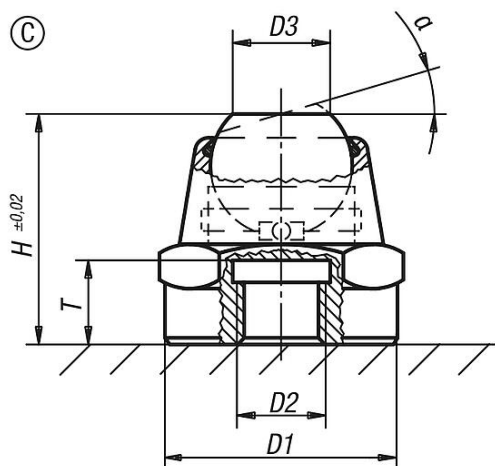

K0283.1061
K0283.1101
K0283.1161

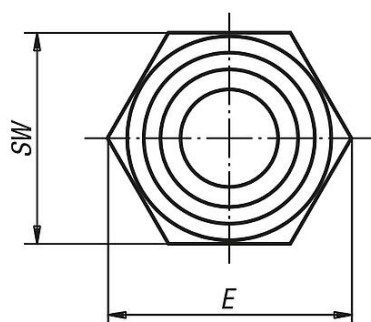
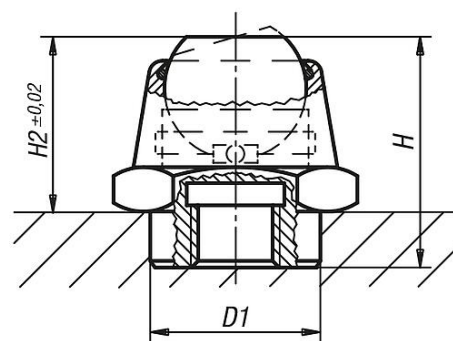

Önbeálló támaszok, 14°- és 20°-os dőlésszög, C alak, lelapolt golyó, sík

Termékáttekintés

Rendelési szám	Alak	α	D1	D2	D3	H	H2	T	E	SW	Golyó- \emptyset	Terhelhetőség max., kN (csak statikus terhelés esetén)
K0283.1061	C	14°	12	M6	7	17,5	12,5	6	19,6	17	10	14
K0283.106	C	14°	16	M6	7	17,5	-	6	19,6	17	10	14
K0283.108	C	20°	22	M8	11	26	-	9	27,7	24	16	34
K0283.1101	C	20°	18	M10	11	26	20	9	27,7	24	16	34
K0283.110	C	20°	22	M10	11	26	-	9	27,7	24	16	34
K0283.112	C	20°	22	M12	11	26	-	9	27,7	24	16	34
K0283.1161	C	20°	26	M16	18	40	30	15	41,6	36	25	90
K0283.116	C	20°	34	M16	18	40	-	15	41,6	36	25	90
K0283.120	C	20°	34	M20	18	40	-	15	41,6	36	25	90