

# Műanyag excenterkar gyorszárral, műanyag nyomóalátéttel és acél sasszeggel

Termékleírás / Termékillustrációk

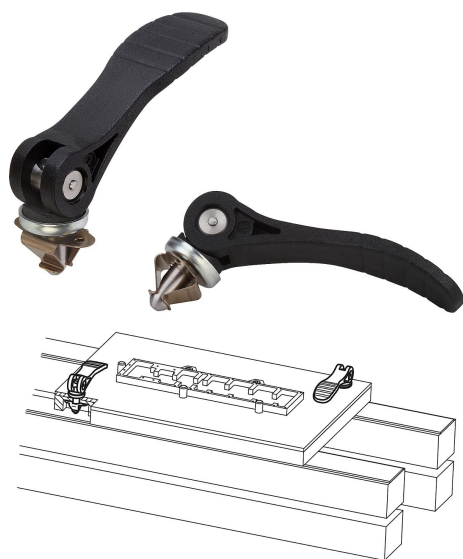

## Leírás

### Anyag, kivitel:

Fogantyúkar és nyomgyűrű, üvegszál erősítésű PA66 műanyag, fekete.

Tengelycsap, nemesacél 1.4305, fémtiszta.

Rögzítő csap, acél 1.0718, kék passzívált.

Rugós fedél, nemesacél 1.4310, passzívált.

### További információk:

A lemezelem a rugós fedélbe való bepattintással pozicionálható. A lemezelem ezt követő megszorítása a fogantyúval történik.

A műanyag jellegzetessége, hogy terhelés alatt deformálódik (retardáció), és ez a szorítóerőt csökkenti.

## Rajzok

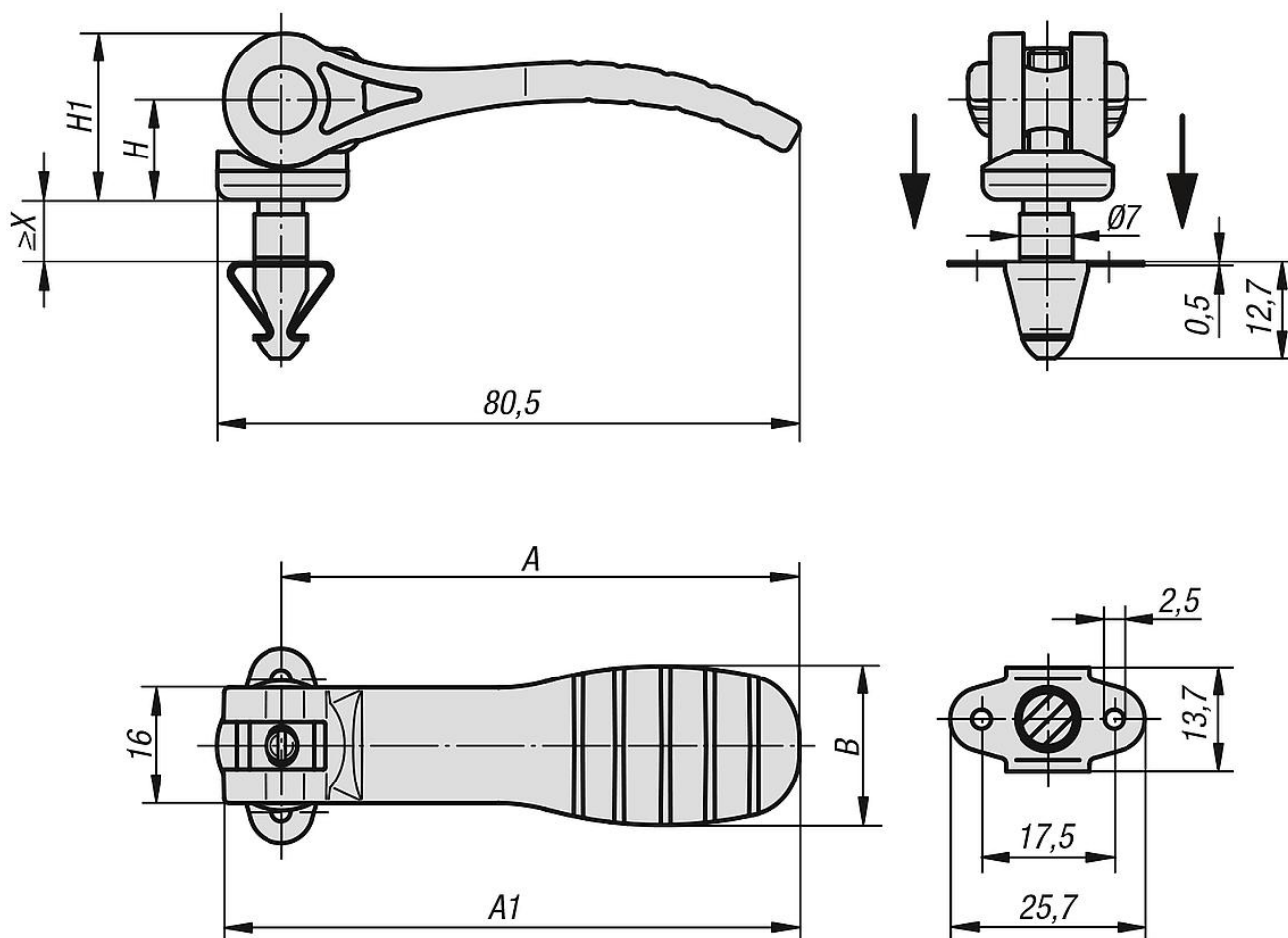

# Műanyag excenterkar gyorszárral, műanyag nyomóalátéttel és acél sasszeggel

Rajzok

Behelyezés nyomással és szorítás elfordítással

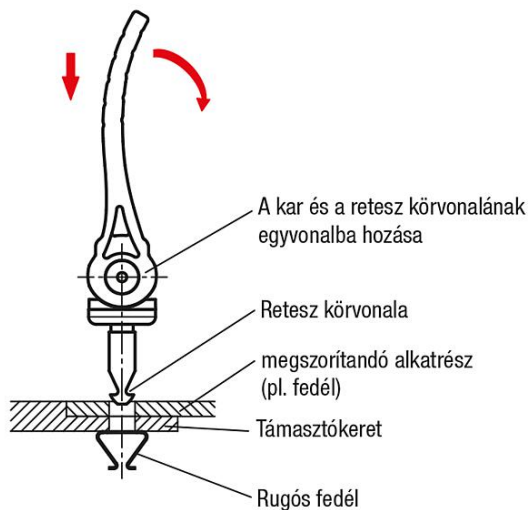

Kioldás kihajtással és elfordítással

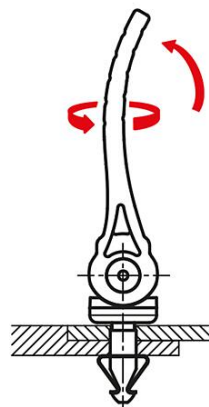

## Termékáttekintés

Rendelési szám	A	A1	B	H	H1	X Anyagvastagság	Rögzítőerő kb. N
K0751.121107X2	71,5	79,6	22	14	23,4	1,9 - 2,3	500
K0751.121107X4	71,5	79,6	22	14	23,4	3,9 - 4,3	500
K0751.121107X6	71,5	79,6	22	14	23,4	5,9 - 6,3	500
K0751.121107X8	71,5	79,6	22	14	23,4	7,9 - 8,3	500