

Műanyag excenterkar elasztomer zárral, műanyag nyomóalátéttel és acél vagy rozsdamentes acél tőcsavarral

Termékleírás / Termékillustrációk



teljes szorítófurat

1. lemeztöltés

2. lemeztöltés

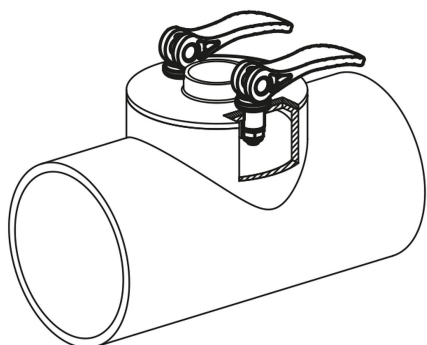
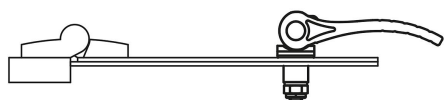
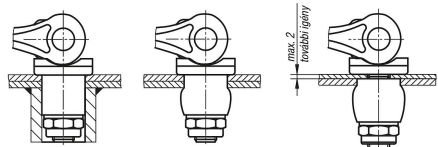

Leírás

Anyag:

Fogantyúkar és nyomgyűrű, üvegszál erősítésű műanyag (PA 66).
Tengelycsap, nemesacél 1.4305.
Tőcsavar és alátét, acél, 5.8 szilárdsági osztály.
Elasztomer PUR.

Kivitel:

Fogantyú és nyomógyűrű, fekete.
Tengelycsap, fémtiszta.
Tőcsavar és alátét, kék passzívált.
Hatlapú anyák szorítórésszel és nyomógyűrű, kék passzívált.

További információk:

A fogantyúkar működésbe hozásakor az elasztomer rugó összenyomódik, azaz kitágul és körbe veszi a bezárandó alkatrészt.
Az elasztomer rugó kitágulása a szorítórésszel ellátott hatlapú anyával állítható be, és ezzel a szorítóerő beállítható.
Mindeközben a hatlapú anya szorítórése eléri, hogy a szorítási hely kioldásakor az előzetesen beállított érték megmaradjon.

Használat:

A megadott szorítóerők nem megfelelőek tartós terheléshez.
Örömmel a rendelkezésére bocsátunk tesztmintát, melyet az alkalmazásánál kipróbálhat.

Műanyag excenterkar elasztomer zárral, műanyag nyomóalátéttel és acél vagy rozsdamentes acél töcsavarral

Rajzok

működésbe hozva

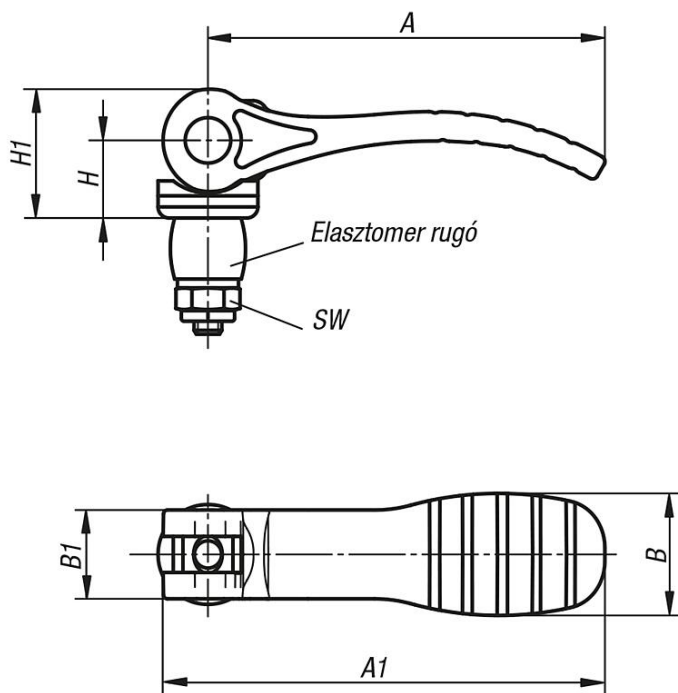

nincs működésbe hozva

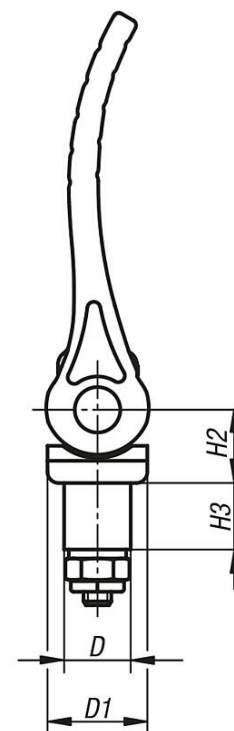

Termékáttekintés

Rendelési szám	D	D1	B	B1	H	H1	H2	H3	A	A1	SW	Rögzítőfurat rögzítőerő kb. N (nem tartós terhelés)	Lemezrögzítés rögzítőerő kb. N (nem tartós terhelés)
K0118.121112X12	12	18,1	22	16	14	23,2	12,85	12	71,5	79,6	10	100	50
K0118.121114X12	14	18,1	22	16	14	23,2	12,85	12	71,5	79,6	10	150	60
K0118.221116X20	16	27,1	33	24	16,2	27,8	14,7	20	99,9	110	13	350	60
K0118.221118X20	18	27,1	33	24	16,2	27,8	14,7	20	99,9	110	13	350	100
K0118.221120X20	20	27,1	33	24	16,2	27,8	14,7	20	99,9	110	16	350	100