

Prizmás blokkok

Termékleírás / Termékillustrációk



Leírás

Anyag:

Nemesacél.

Kivitel:

barnított.

Ferde (30°)támasztófelületek, köszörült.

További információk:

A jobbos és balos prizmás blokkok kör keresztmetszetű alkatrészek pozicionálására használhatók. A prizmás blokkok lehetővé teszik a mindenkori munkadarab átmérőhöz történő igazodást.

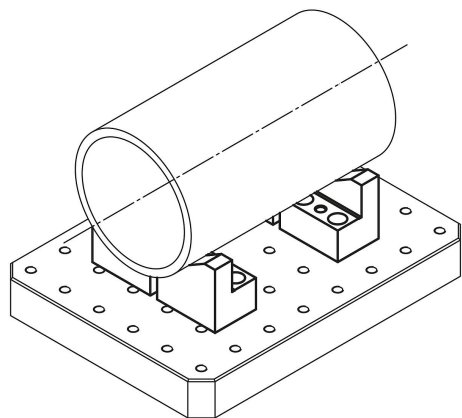

Rajzok

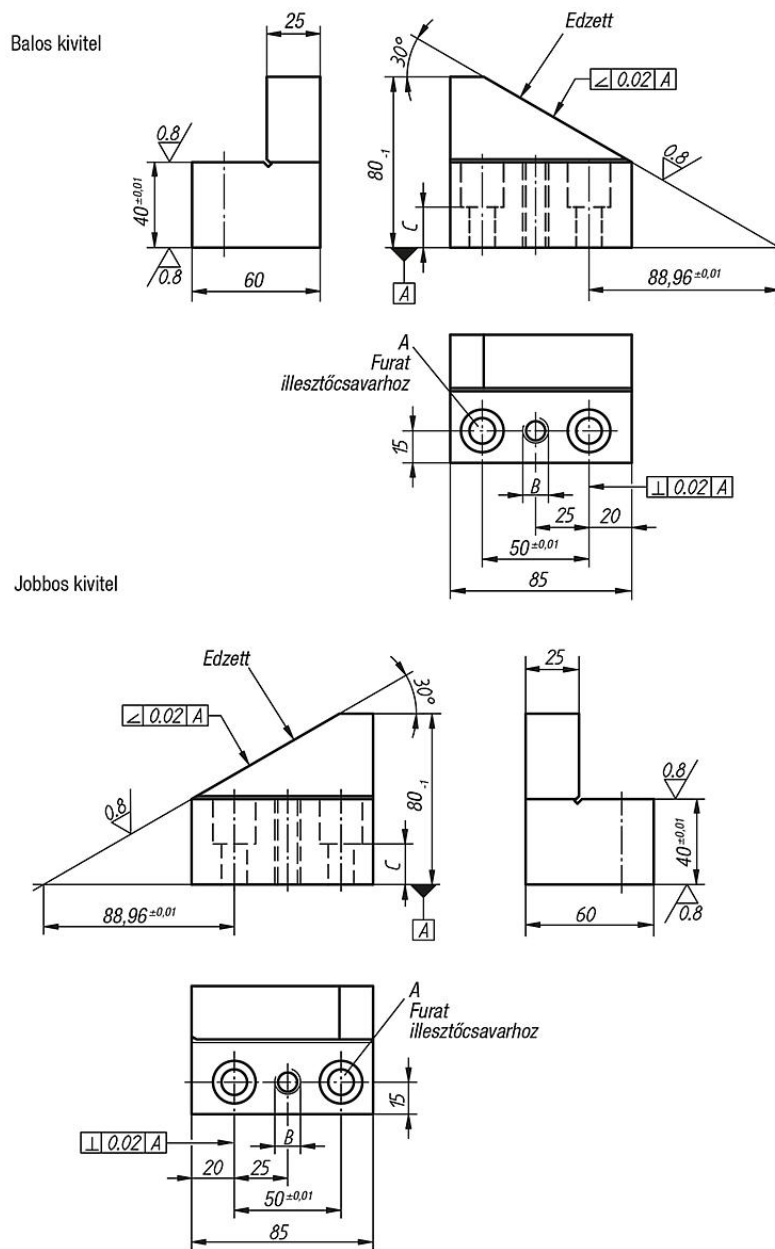

Termékáttekintés

Prizmás blokkok

Rendelési szám jobbra	Rendelési szám balra	A	B	C	D min.	D max.	Hozzá tarozó illesztőcsavarok
K0819.6301230	K0819.6311230	12 F7	M12	23	50	600	K0815.112055
K0819.6301630	K0819.6311630	16 F7	M16	20	50	600	K0815.116055

