

## Oldalszorítók

### Termékleírás / Termékillesztrációk

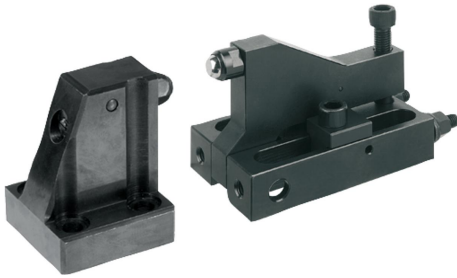

### Leírás

#### Anyag:

Alaptest, 1.1191 acél.

#### Kivitel:

barnított. Központosító hüvelyek, edzett.

#### További információk:

Ez a részegység az állítható oldalszorítóból és az ellentartóból áll, amelyek egyetlen munkalépésben segítik elő a befogást és a leszorítást. A szorítóerőt az ellentartó leszorítóerővé alakítja át, így biztosítva a munkadarab hatékony befogását. Az oldalszorító 2 hernyócsavarral (DIN 913) van felszerelve, amelyek megakadályozzák a visszacsúszást a befogási folyamat során.

#### Figyelembe veendő:

(Az önbeálló támasz nem része a szállítási terjedelemnek.)

### Rajzok

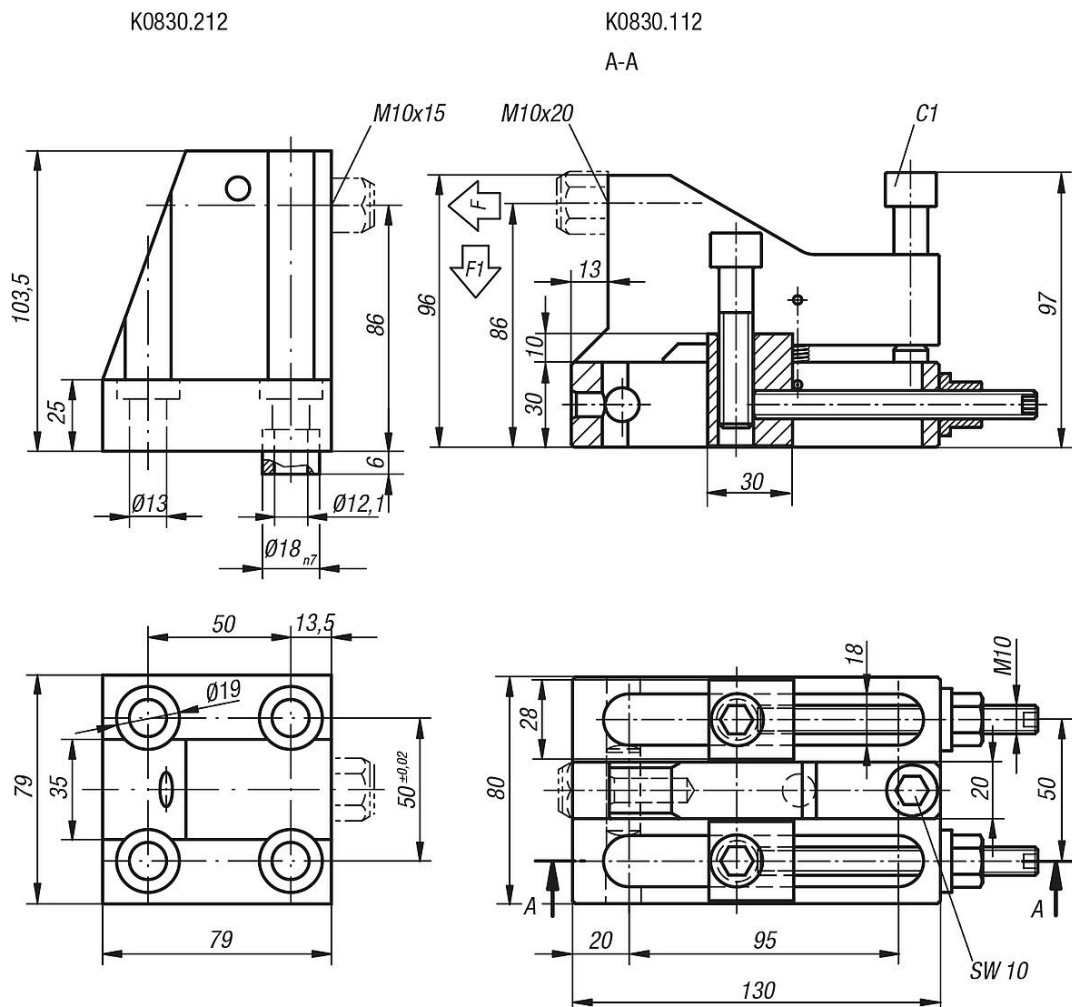

### Termékáttekintés

## Oldalszorítók

### Termékáttekintés

---

#### Oldalszorítók

Rendelési szám	F N	F1 N	A C1 csavar mehúzási nyomatéka Nm
<b>K0830.112</b>	25000	5000	30
<b>K0830.212</b>	22500	4500	30