

Szorító szögvas C alak excenteres szorítómodullal

Termékleírás / Termékillesztrációk



Leírás

Anyag:

Szorító szögvas cinkprésöntvény.
Excenteres szorítókar alumíniumöntvény.
Alaptest acél.

Kivitel:

Excenteres szorítókar, fekete porbevonatú.
Barnított acélrész.
Horganyzott horonykő.

További információk:

A szorító szögvasak alkalmasak két, azonos típusozatú profil összekötésére, amelyek az oldalfelületeikkel érintkeznek és tetszőleges szögben keresztezik egymást.

A csavar meglazításával mindkét szorítás oldható, amely révén szabad elforgatás és hosszirányú eltolás biztosítható a hornyokban.

A szorító szögvasak főként párként vagy egy gömbcsuklóval használhatók.

Rajzok

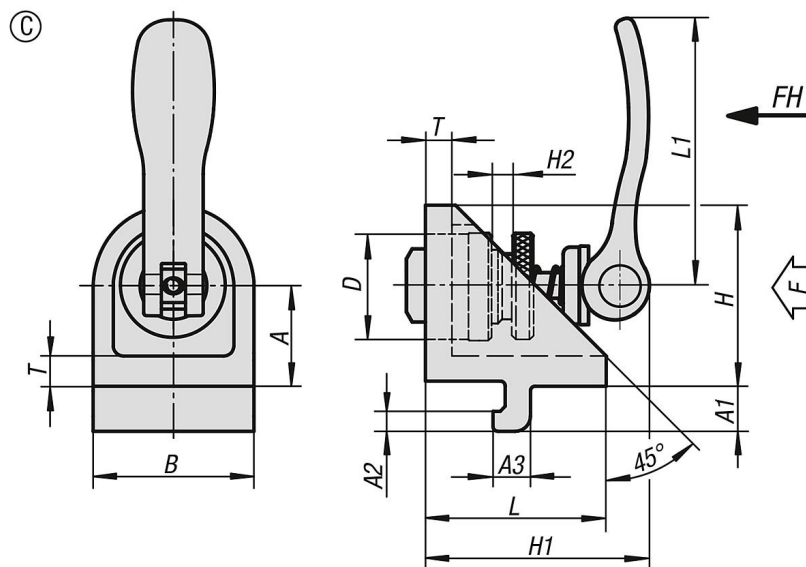

Termékáttekintés

Rendelési szám	Típus	Horonyszélesség	Alak	Kivitel 1	A	A1	A2	A3	B	D	H	H1	H2	L	L1	T	Szorítóerő F kN	Kézi erő FH N
K1049.0615	I	6	C	excenteres rögzítőmodulhoz	15	6,3	3	5,7	24	15	27	34	6	27	36,2	5	2	90
K1049.0820	I	8	C	excenteres rögzítőmodulhoz	20	9	4	7,5	32	20	36	44	8	36	52,3	6	3	100

