

Befogótkmány

belső befogáshoz



1. Rögzítőpatron szerelése:

- Az O-gyűrűt helyezze a befogó hornyába.
- A rögzítőpatront helyezze a befogóba, és győződjön meg róla, hogy a pozicionáló stiftok egyeznek a rögzítőpatron pozicionáló furataival. A rögzítőpatront rögzítse a húzó kúppal.

További információk:

Mielőtt beszerelné a rögzítőpatront, győződjön meg róla, hogy a szorítóhenger teljesen feljárt, ehhez a rögzítőcsavart forgassa az óramutató járásával szemben, míg az megáll.

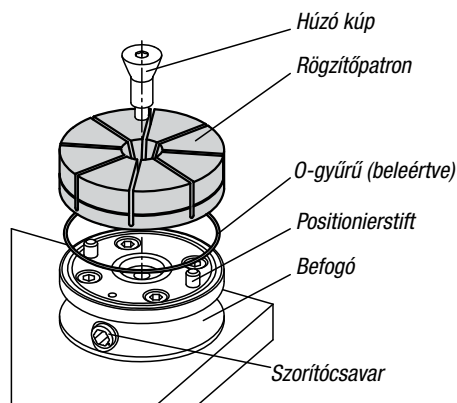

2. rögzítőpatron megmunkálása:

2.1

Teljesen járassa fel a szorítóhengert, és mérje meg a rögzítőpatron külső átmérőjét. Ezután húzza be, míg a rögzítőpatron külső átmérője nem növekedett meg 0,15 mm-rel.

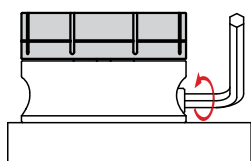

2.3

Állítsa be a kontúrt (a befogni kívánt munkadarabét) a rögzítőpatronban.

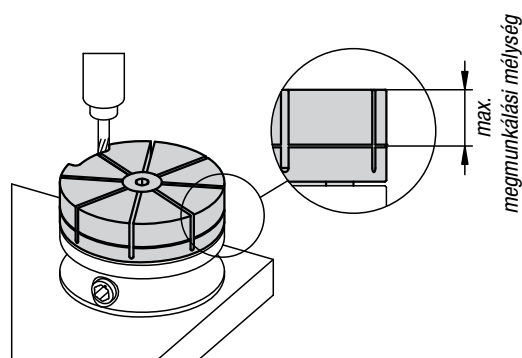

3. A munkadarab felszerelése:

- Oldja ki a szorítóhengert, és távolítsa el a szorítógyűrűt.
- Helyezze be a munkadarabot, és húzza meg a szorítóhengert.

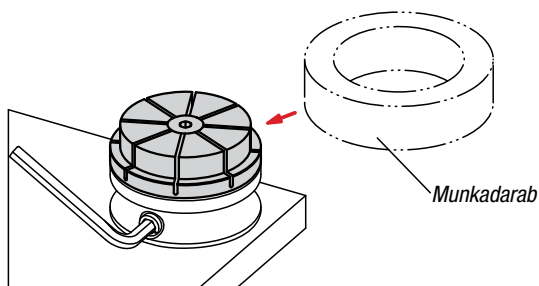

Teljesítménygörbék

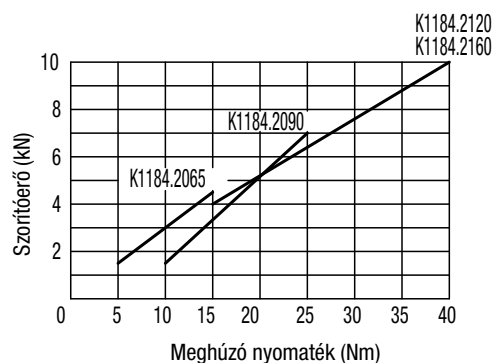

A rögzítőpatron sérülésének megelőzése érdekében azt nem szabad munkadarab vagy szorítógyűrű nélkül működtetni. Tartsa be a maximális meghúzó nyomatékot a táblázat szerint.