

A munkadarabnak a pozicionáló egységre történő felhelyezésekor a kónusz lefelé mozog.

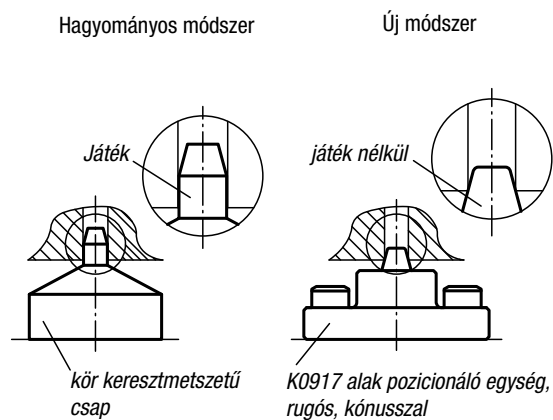

A kónusszal biztonságos pozicionálás érhető el.

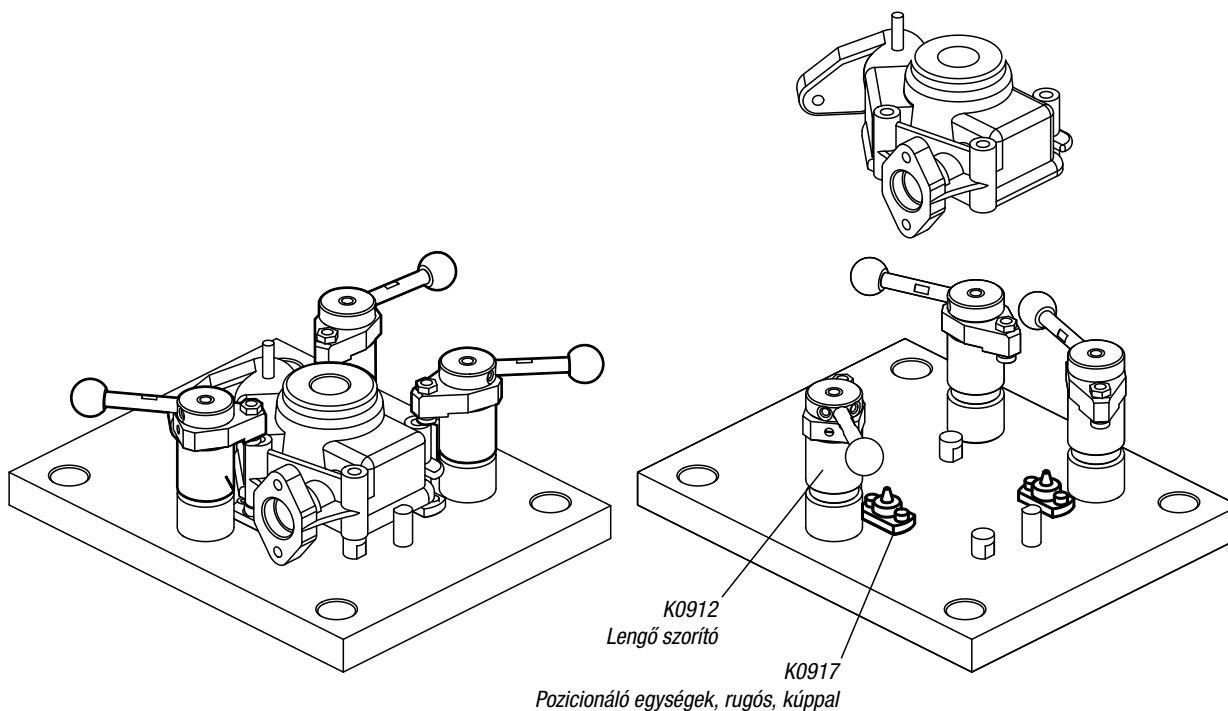

**Megjegyzés:**

A lengő szorítók működtetésekor nyomja a kezével lefelé a szerszámot, hogy megakadályozza a pozicionáló egységgel történő megemelést.