

## Termékleírás / Termékillusztációk

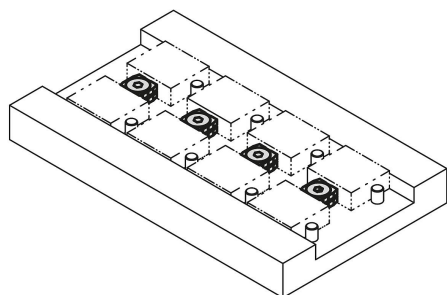

## Leírás

**Anyag:**  
Nemesacél.

**Kivitel:**  
Szorítópfák, edzett (33-39 HRC) és barnított.

**További információk:**

A szorítóékek működési elvük alapján többszörös megszorításra alkalmasak. Az ék alakú felületeken nagy szorítóerők érhetőek el.

A szorítóékek választhatóan hengeresfejű vagy süllyesztettfejű csavarral rendelhetők.

Szorítóékek leszorító hatással.

**Rajzi hivatkozás:**

Az L méret a  $\leq A$  mérethez vonatkozik.

A H méret a  $\geq A$  mérethez vonatkozik.

1) O-gyűrű

## Rajzok

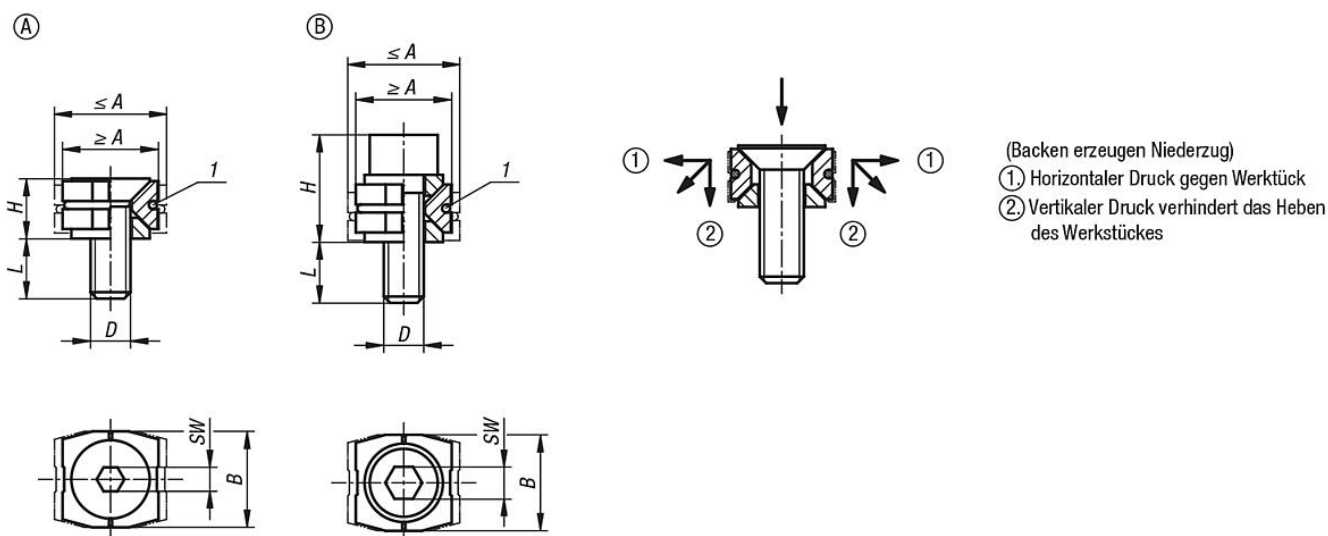

## Termékáttekintés

## Szorítóékek

Rendelési szám	Alak	Kivitel 2	A min.	A max.	B	D	H	L	SW	Szorítóerő max. kN	Meghúzási nyomaték max. Nm
K1167.11205	A	süllyesztettfejű csavarral	12	14	12	M5X15	7,5	9,5	3	2	4,3
K1167.11506	A	süllyesztettfejű csavarral	15	17	14,8	M6X16	8,7	9,3	4	3,5	7,3
K1167.11808	A	süllyesztettfejű csavarral	18,5	21,5	18,4	M8X20	11,8	11,3	5	5	18
K1167.21205	B	hengeresfejű csavarral	12	14	12	M5X16	13,4	9,6	4	3	5,4
K1167.21506	B	hengeresfejű csavarral	15	17	14,8	M6X18	15,8	10,2	5	4,5	9,1
K1167.21808	B	hengeresfejű csavarral	18,5	21,5	18,4	M8X25	21,2	14,9	6	9	22

