

Lapos szorító

Termékleírás / Termékillustrációk

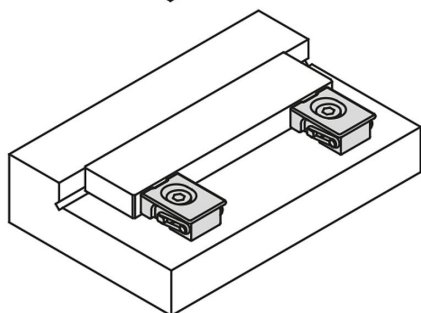
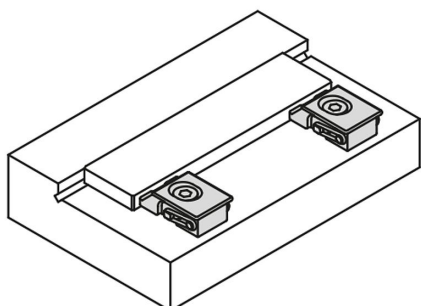

Leírás

Anyag:
Nemesacél.

Kivitel:
edzett (33-39 HRC) és barnított.

További információk:

Ezekkel a lapos szorítókkal a különösen alacsony munkadarabok is beszoríthatók. Szorítóelem leszorító hatással.

A szorítóelem és az ellentartó kompakt módon, egyetlen egységbe van beépítve.

Rajzi hivatkozás:

Az L1 méret a beszorított állapotra vonatkozik.

Rajzok

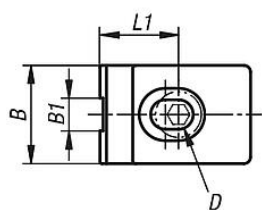
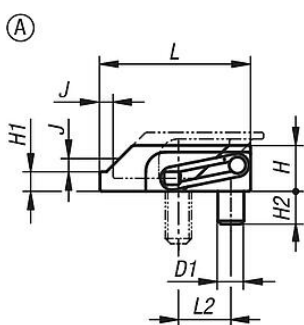

hengeresfejű csavarhoz

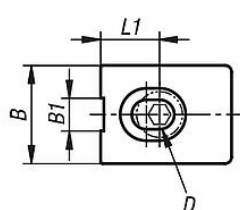
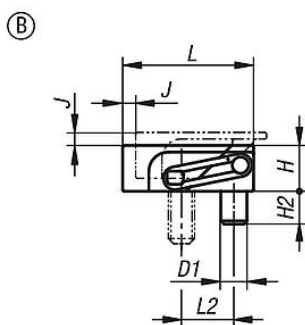

hengeresfejű csavarhoz

Beszereési tudnivaló

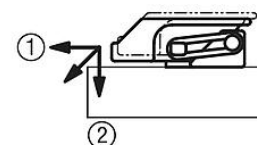
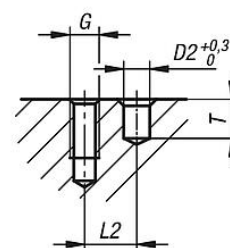

(a pófák lehúzást generálnak)

- ① Horizontális nyomás a munkadarabra
- ② A vertikális nyomás megakadályozza a munkadarab felemelését

Lapos szorító

Termékáttekintés

Lapos szorító

Rendelési szám	Alak	B	B1	D1	D2	G	H	H1	H2	J	L	L1	L2	T	Szorítóerő max. kN	Meghúzási nyomaték max. Nm
K1168.104	A	15	5	4	4	M4	7	3	5	2	23	12	8	6	2	2,7
K1168.105	A	19	7	5	5	M5	9	4	6	2,5	28	14	10	7	3	5,4
K1168.204	B	15	5	4	4	M4	7	-	5	2	20	9	8	6	2,5	2,7
K1168.205	B	19	7	5	5	M5	9	-	6	2,5	25	11	10	7	3,5	5,4