

T-hornyos szorító

Termékleírás / Termékillustrációk

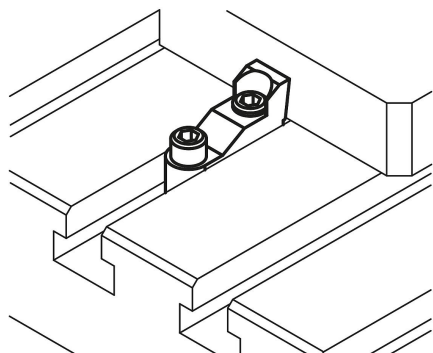

Leírás

Anyag:

Alaptest, nemesacél 1.7225.

Csavarok, acél, 8.8 szilárdsági osztály.

Kivitel:

Alaptest, edzett és nikkelezett.

Barnított csavarok.

További információk:

A T-horonycszorítókkal különösen alacsony munkadarabok befogása lehetséges. A leszorító erő miatt a munkadarab rányomódik a gépasztalra is.

Használat:

1. A T-horonycszorítót szorítót tolja be a munkadarabig a gépasztal T-hornyába.
2. A forgatónyomatéknak megfelelően húzza meg a T-horonycszorító rögzítőcsavarját.
3. A T-horonycszorító szorítócsavarjának meghúzásával a munkadarab befogása megtörténik.

T-hornys szorító

Rajzok

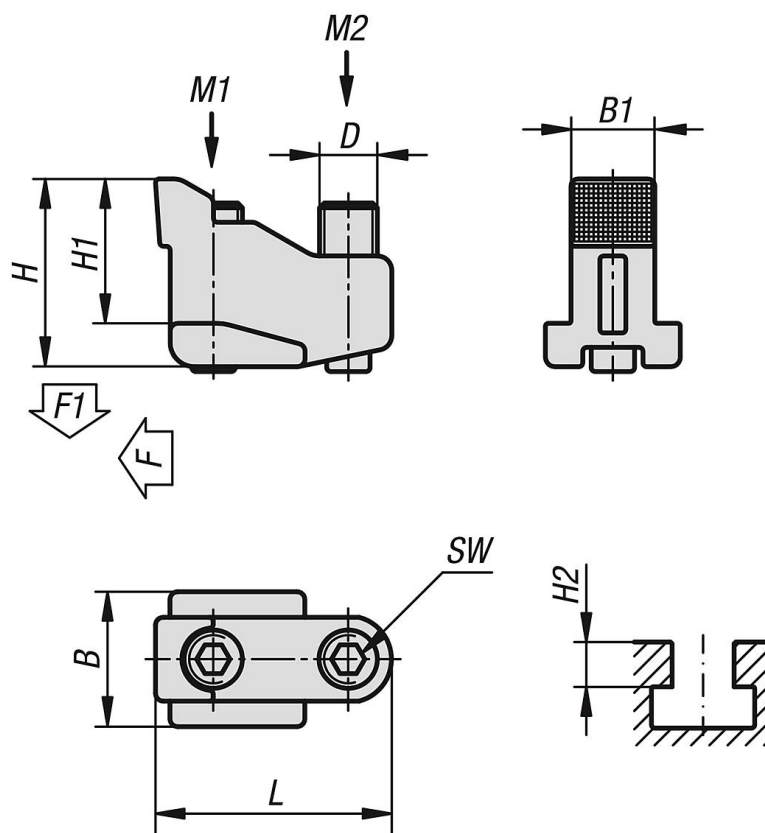

Termékáttekintés

T-hornys szorító

Rendelési szám	Hornyszélesség	B	D	H	H1	H2	L	SW	B1	F kN	F1 kN	Meghúzási nyomaték	
												M1 Nm	M2 Nm
K1412.1014	14	22	M10	31	24	14-19	40	5	13,6	7	3,5	18	9
K1412.1218	18	28	M12	39	30	18-24	49	6	17,4	10	5	32	15
K1412.1622	22	35	M16	50	37	22-30	63	8	21,5	16	8	75	35