

Horgos szorító, vízszintes, ellentartóval

Termékleírás / Termékillustrációk

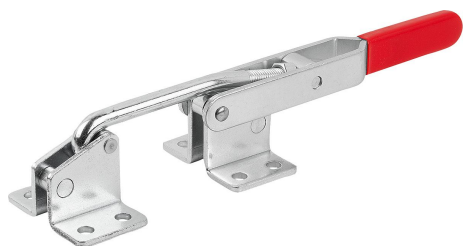

Leírás

Anyag:

Acél vagy nemesacél.

Kivitel:

Horganyzott acél.

Fémtiszta nemesacél.

Olajálló műanyag fogantyú.

További információk:

A horgos szorítók kifejezetten alkalmasak fedelek és csappantyúk gyors lezárására és rögzítésére.

Az állítási út a horgos szorítókon minden kivitel esetén egyedileg beállítható.

Állítási út: 0-5 mm.



Horgos szorító, vízszintes, ellentartóval

Rajzok

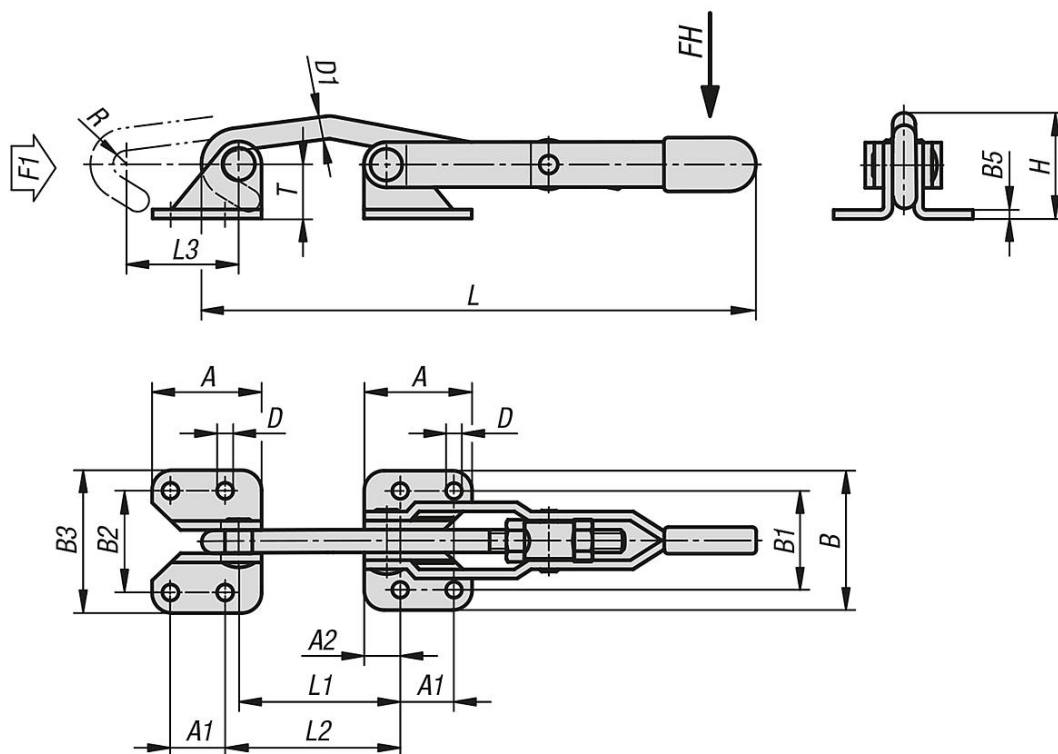

Termékáttekintés

Horgos szorító, vízszintes, ellentartóval

Rendelési szám	Alaptest anyaga	Kézi erő FH N	Húzóerő F1 N	A	A1	A2	B	B1	B2	B3	B5	D	D1	H	L	L1	L2	Rögzítési tartomány L3	R	T
K1270.02500	acél	150	2500	38,1	19	12,7	49,2	34,9	36,8	51,1	3	5,6	8	36,5	212	71,1	73,8	100	4,9	16,9
K1270.04000	acél	150	4000	47,6	31,8	7,9	65,7	49,2	49,2	65,7	4	8,7	9,5	57,4	287,5	86,9	82,1	133,8	7	33
K1270.05000	acél	200	5000	54	28,6	12,7	85,7	60,3	60,3	85,7	5	10,3	12,7	67	337,5	90,4	91,9	153	8	42,6
K1270.12500	nemesacél	150	2500	38,1	19	12,7	49,2	34,9	36,8	51,1	3	5,6	8	36,5	212	71,1	73,8	100	4,9	16,9