

Ütközők stabil szorítópofákhoz

Termékleírás / Termékillustrációk



Leírás

Anyag:

Alaptest acélöntvény.

Rögzítőpofák edzett acélból.

Kivitel:

barnított.

Rögzítőpofák betétedzettek.

További információk:

Ütközőelemek munkadarabokhoz vagy készülékekhez, amelyeket nagyszorítású rögzítőpofákkal fogunk be ill. rögzítünk a gépasztalon. A rögzítőpofák kétoldalasak: a sima oldal megmunkált, a recézett oldal durva felületekhez.

Lapos horonyyana használatával az ütközőt pontosan lehet pozicionálni a gépasztal hornyában.

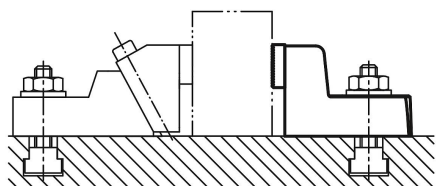

Rajzok

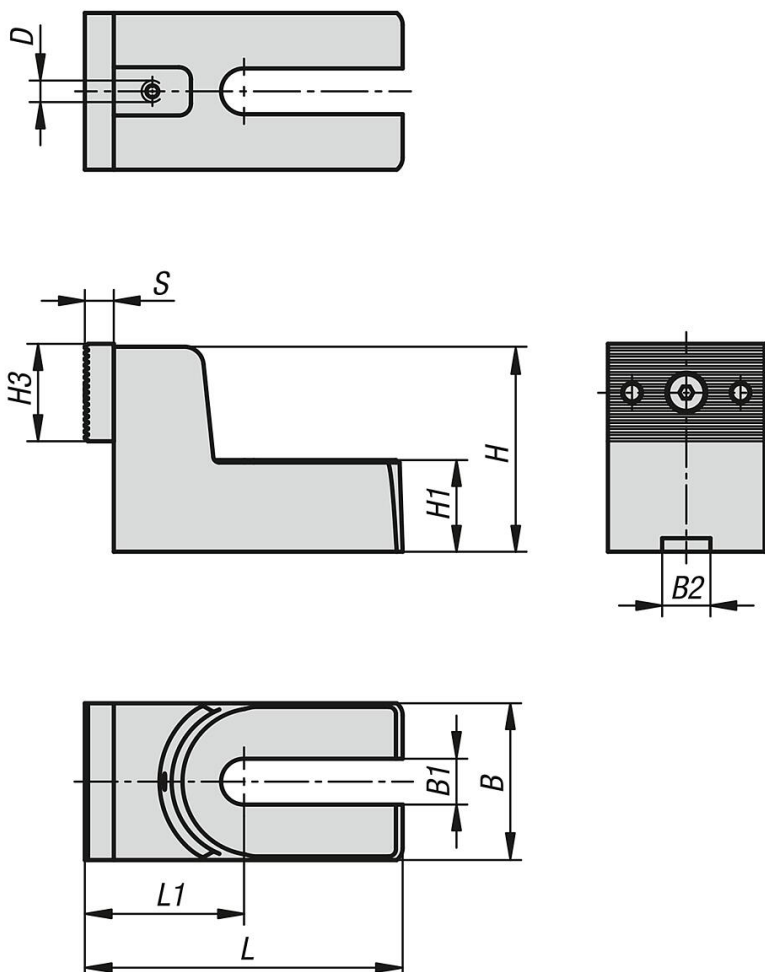

Termékáttekintés

Ütközők stabil szorítópofákhoz

Termékáttekintés

Ütközők nagyszorítású rögzítőpofákhoz

Rendelési szám	Alábbi horonyszélességhez	B	B1	B2	D	H	H1	H3	L	L1	S
K1467.19	12/14/16/18	65	19	20	M6	85	38	40	132	66	12
K1467.26	20/22/24/28/30	75	26	20	M6	100	45	40	177	85,5	12
K1467.38	32/36/42	90	38	20	M6	120	56	40	211	95	12