

Nyomatékkulcs 5-tengelyes befogóhoz

Termékleírás / Termékillustrációk



Leírás

Anyag:

Acél.

Kivitel:

Felület: keménykrómozott

További információk:

Nyomatékkulcs 40-200 készlet:

+/- 3% pontosság a skálaértéktől (a működtetés irányában)

(5107-3 CT +/- 4% kioldási pontosság)

Biztonságos: - haptikus (rövid utú kioldás)

- akusztikus (kattanó hang)

Szélsőséges körülmények melletti műhelyhasználatra tervezve.

Széles körben használható az ellenőrzött csavarmeghúzáshoz. Ipari és barkácsolási felhasználások.

Optimalizált tömítőgyűrű idegen testek elleni védelemként.

Az ügyfélorientált önszerelésre szolgáló racsnijavító készlet több évtizedes felhasználást tesz lehetővé.

Csúszásvédelemmel ellátott fogantyú a könnyebb erőátvitel érdekében.

A beállítási segéd a reteszelési pontok révén biztonságos és gyors nyomatékbeállítást nyújt a fogantyú elforgatásával.

A beállítási értékek gyors reteszelése reteszelési funkció révén a forgókoszorún.

A lakat szimbólumok a mindenkori reteszelési állapotot jelzik.

Kötélhurok rögzítésének lehetősége a reteszelő forgókoszorú nyílásain.

Jól leolvasható, kontrasztgazdag skála.

Folyamatos leolvasás a skálahüvely lézeres felirata révén.

Integrált irányváltó kar.

DIN EN ISO 6789-2:2017 szerint bevizsgálta.

Kalibrálási tanúsítvánnyal és sorozatszámokkal.

Szállítás stabil Hexa műanyag dobozban.

DIN 3120, ISO 1174-1, DIN EN ISO 6789-2:2017 szerinti négyszög.

Dugókulcs betét (hatszög):

Recézett

Krómozott, polírozott felület

DIN 3124, ISO 2725-1

Ajánlás:

A nyomatékkulcsok éves ellenőrzési időköze, ahol 5000 terhelésváltásnál van a felső határ.

Szállítási terjedelem:

Tartalma:

Nyomatékkulcs

17-es dugókulcs betét

19-es dugókulcs betét

Alábbi rendelési:

3 tengelyes befogó

5 tengelyes befogó

5-tengelyes befogó, kompakt

5-tengelyes befogó KIPPflexX

Nyomatékkulcs 5-tengelyes befogóhoz

Termékleírás / Termékillesztrációk

Működési elv:

A nyomatékkulcs fogantyúk működése

Kireteszelés.

Nyomja előre kb. 8 mm-rel a fogantyút és forgassa a kívánt irányba.

Forgassa tovább a fogantyút a kívánt nyomatékig.

Forgassa kissé vissza.

Reteszelés.

Rajzok

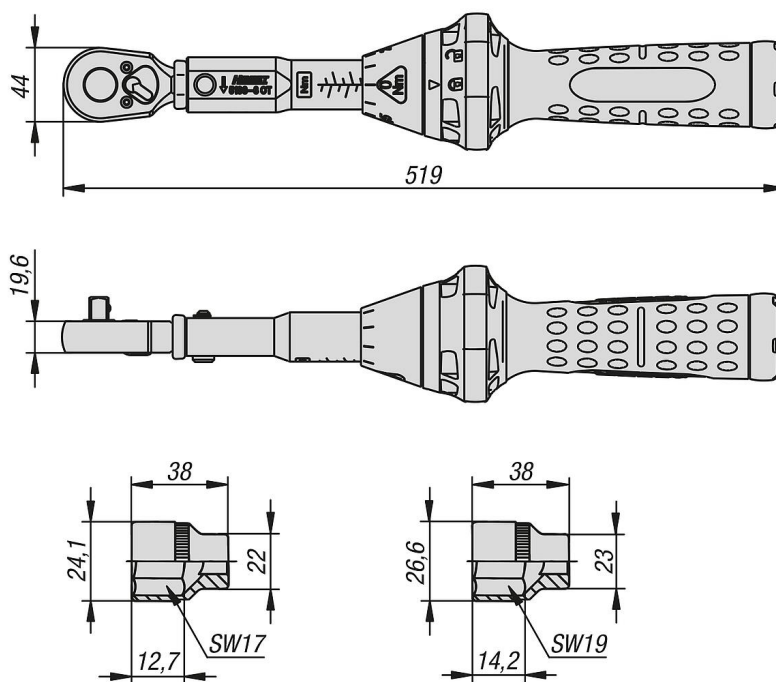

Termékáttekintés

Nyomatékkulcs 5-tengelyes kompakt rögzítőkhöz

| Rendelési szám | Megnevezés | Kivétel 1 | Terméktípus | Nyomaték Nm |
|----------------|---------------|-----------|---------------------|-------------|
| K1489.01 | Nyomatékkulcs | készlete | fogantyú forgatható | 40 - 200 |