

Acél vagy nemesacél szorítócsapok alátéttel

Termékleírás / Termékillustrációk



Leírás

Anyag:

1.0715 acél alátét.

1.0715 acél vagy 1.4305 nemesacél szorítóékek.

Kivitel:

Horganyzott alátét.

Barnított vagy fényes szorítóékek.

További információk:

Zum Fixieren der Adapterplatten, Winkel und Platte offen in Lochrastertischen oder Platten mit Bohrung Ø16 mm, Ø20 mm oder Ø28 mm. Auch als Punktanschlag und zum positionieren und fixieren von Wechselaufspannplatten verwendbar. A hengeres fejű csavar elforgatásával a szorítóékek megfeszülnek a furatban.

Előnyök:

A felfogólemez vékony anyagvastagsága esetén is (fém: ≥ 8 mm vagy ≥ 4 mm ; fa ≥ 18 mm).

Felületkímélő befogás a furatban.

Kis méret.

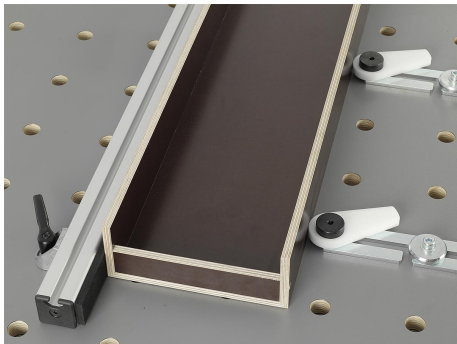

Acél vagy nemesacél szorítócsapok alátéttel

Rajzok

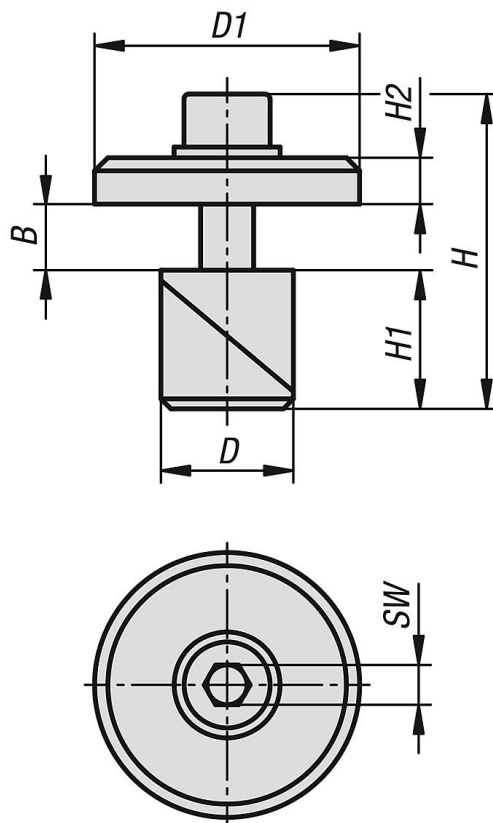

Termékáttekintés

Acél vagy nemesacél szorítócsapok alátéttel

Rendelési szám	Alaptest anyaga	D	D1	H	H1	H2	SW	B Szorítási tartomány
K1504.016	acél	16	40	48	17,5	7	6	0-14
K1504.120	nemesacél	20	40	48	21	7	6	0-10
K1504.028	acél	28	40	68	28	7	6	0-23