

# Cserepaletták, szürkeöntvény, raszterfuratokkal

Termékleírás / Termékillesztrációk

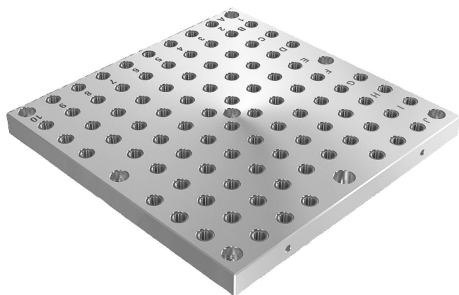

## Leírás

**Anyag:**  
GJL 300.

**Kivitel:**  
Felfogó felületek köszörülve.

### További információk:

A raszterfuratos cserepaletták a kétoldalú felfogó derékszögekkel együtt használatosak. A cserepaletták a kétoldalú felfogó derékszögön kerülnek kijelölésre és rögzítésre. Ezáltal lehetőség van a befogószerkezetek racionális cseréjére. Az alfanumerikusan megjelölt raszterfuratok ismétlés esetén garantálják a szorítóelemek meghatározott hozzárendelését. A raszterfuratok lezárására szolgáló védődugókat külön kell megrendelni.

### Rajzi hivatkozás:

- 1) Raszterfurat
- 2) Átmenő furat DIN 912, M16 hengeres fejű csavarhoz

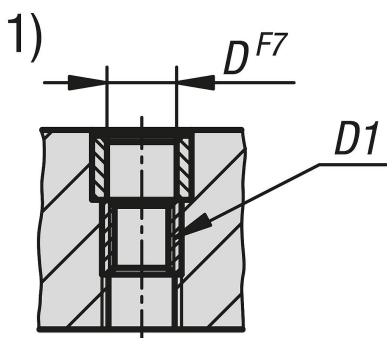

## Rajzok

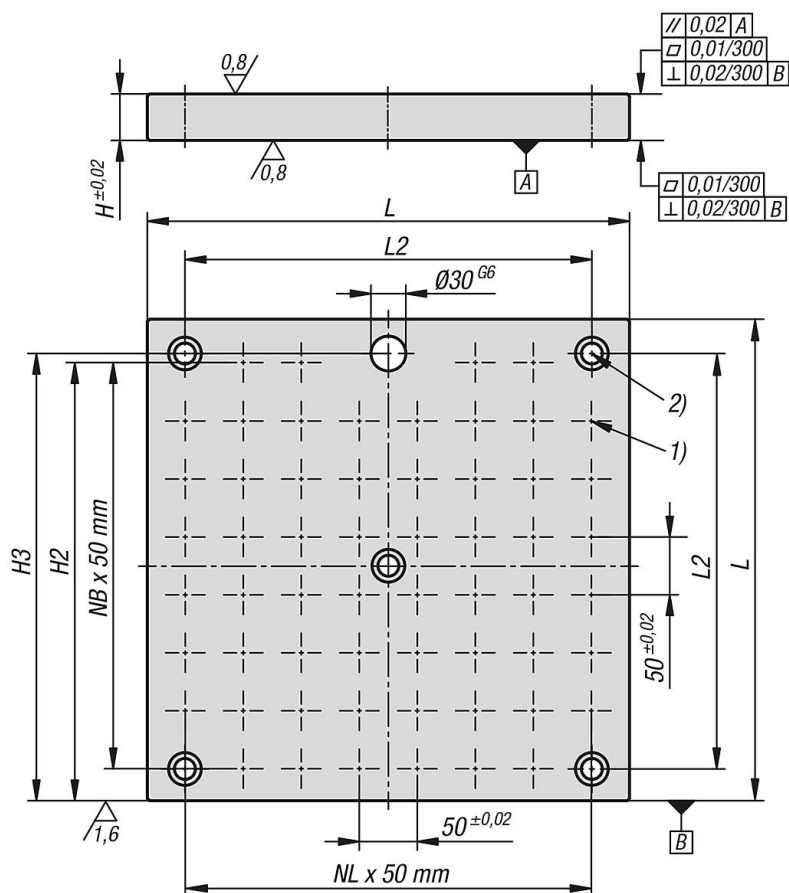

## Cserepaletták, szürkeöntvény, raszterfuratokkal

### Termékáttekintés

#### Cserepaletták, szürkeöntvény, raszterfuratokhoz

Rendelési szám	L	H	D	D1	H2	H3	L2	N1=Raszterfuratok száma	NL=Darabszám hosszirányban	NB=Darabszám keresztirányban	Rögzítőfuratok darabszáma
<b>K0801.2124040</b>	400	40	12	M12	370	370	350	58	7	7	5
<b>K0801.2125050</b>	500	40	12	M12	470	470	450	94	9	9	7
<b>K0801.2126363</b>	630	40	12	M12	585	600	580	138	11	11	7
<b>K0801.2128080</b>	800	50	12	M12	770	770	750	250	15	15	7
<b>K0801.2164040</b>	400	40	16	M16	370	370	350	58	7	7	5
<b>K0801.2165050</b>	500	40	16	M16	470	470	450	90	9	9	7
<b>K0801.2166363</b>	630	40	16	M16	585	600	580	138	11	11	7
<b>K0801.2168080</b>	800	50	16	M16	770	770	750	246	15	15	7