

# Állapotérzékelők, nemesacél, tartóval, H alak, gyorszorítókhoz, vízszintes

Termékleírás / Termékillusztrációk

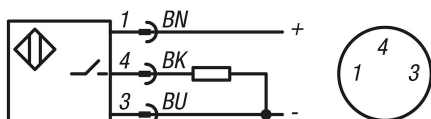
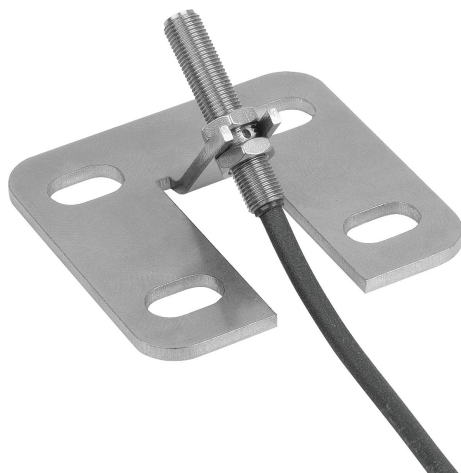

## Leírás

### Termékleírás:

A tartóval ellátott állapotérzékelők a gyorszorítók működési állapotának lekérdezésére szolgálnak.

Az érzékelő felismeri, hogy a gyorszorító nyitott, vagy zárt-e és lehetővé teszi ennek az állapotinformációnak az elektronikus feldolgozását.

Az érzékelőt a tartón keresztül rögzítik a gyorszorítóra.

### Anyag:

Nemesacél.

### Kivétel:

Fémtisztá.

### További információk:

Az állapotérzékelőt és a tartót nem felszerelve, hanem mellékelve szállítjuk.

### Műszaki adatok:

Induktív érzékelő:

Kimenő kapcsolás: PNP záró (NO)

Üzemi feszültség: 10 - 30 V DC

Üzemi áram: 100 mA

Kapcsolási távolság: 0,8 mm

Kapcsolási frekvencia: 5000 Hz

Rövidzárás mentes: igen

Polaritás felcserélése ellen biztosított: igen

Védettségi fokozat: IP 67

Csatlakozó típus: 0,3 m kábel, PUR, dugós csatlakozóval

Hőmérséklettartomány: -25° C - +70° C

Engedély: CE, c-UL-us, EAC

### Szerelés:

Az állapotérzékelőt anyával rögzítik a tartóra és L1 méretre állítják be.

A tartót a gyorszorító csavarjával a láb és a szerelőfelület közötti átmenő furatokon keresztül rögzítik.

A kapcsolási pont finombeállítása a gyorszorító beszerelésekor történik.

A folyamat részletes leírása a szerelési útmutatóban található.

### Tartozékok:

K0660

K1276

K1737

### Biztonság:

Az állapotérzékelők nem alkalmasak személyek biztosítására.

### Rajzi hivatkozás:

1) LED-es kijelző

BN = barna

BK = fekete

BU = kék

## Állapotérzékelők, nemesacél, tartóval, H alak, gyorszorítókhoz, vízszintes

Rajzok

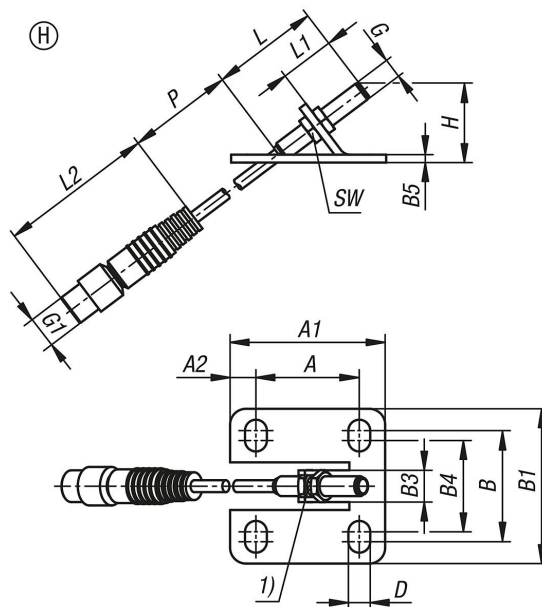

### Termékáttekintés

Rendelési szám	Alak	A	A1	A2	B	B1	B3	B4	B5	D	G	G1	H	L	L1	L2	P	SW	gyorszorítókhoz	M=Orsó rychloupínače
K1736.06111	H	26	39	6,5	28	39	8	23	2	5,5	M5X0,5	M8x1	20,1	27	13,8	39	300	7	K0660	M6x35
K1736.08111	H	26	44	9	31	45	8	24	2	6,2	M5X0,5	M8x1	27,3	27	20,6	39	300	7	K0660	M8x45