

Acéllemez vezető- és bakgörgők, nehéz kivitel

Termékleírás / Termékillustrációk



Leírás

Anyag:

Acéllemez ház.

Minőségi poliuretán elasztomer kerekek.

Alumínium présöntvény keréktetek.

Kivitel:

Préselt ház. Vezetőgörgő ház kettős golyóscsapágyazással a fordítókeresztben.

Kerekek golyóscsapágygal.

További információk:

Csavarozott keréktengely.

Vezető- és bakgörgők csavaros lemezzel.

Használat:

Nehezebb terhek a handling segítségével egyszerűen mozgathatók A-ból B-be.

Az új keréksorozat, amelyet az intralogisztikai területen nagy terheléseket igénylő alkalmazásokhoz fejlesztettek ki, csökkenti a gördülési és fordulási ellenállásokat.

Hőmérséklet-tartomány:

-25 °C és +70 °C között

Acéllemez vezető- és bakgörgők, nehéz kivitel

Rajzok

Kormányzott görgő

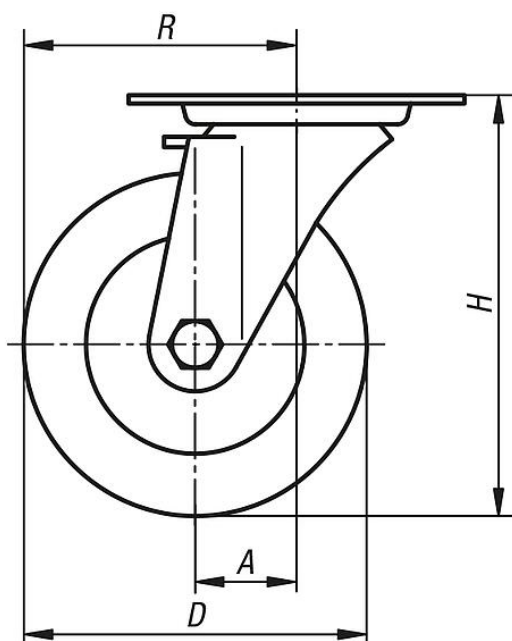

Bakgörgő

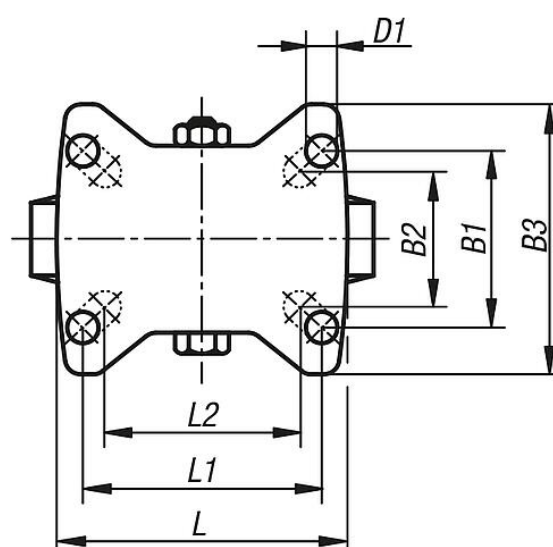
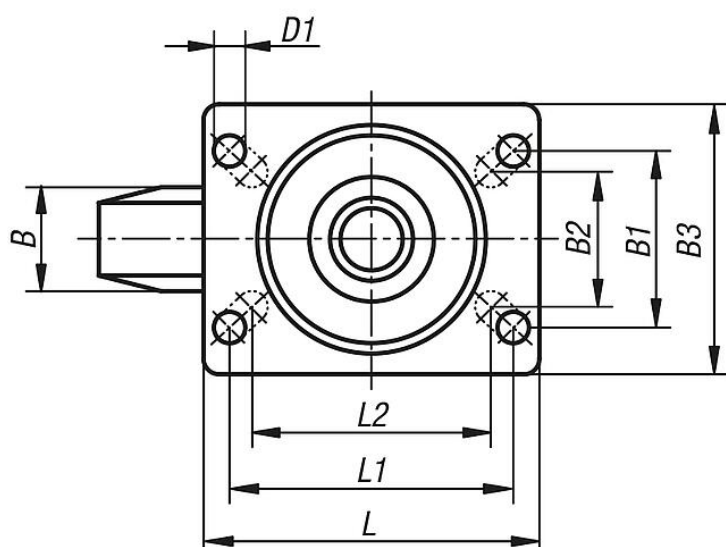
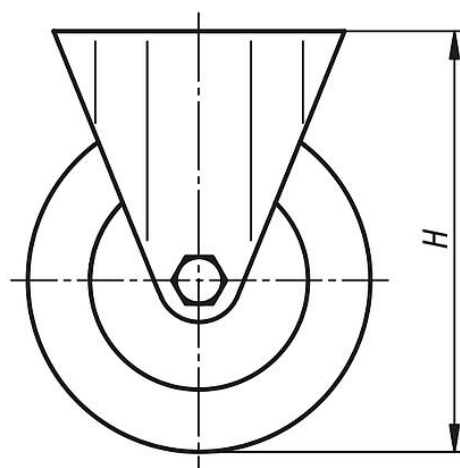

Forgócsapágyazás:

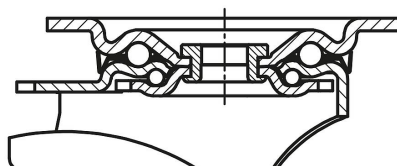

Termékáttekintés

Acéllemez vezető- és bakgörgők, nehéz kivitel

Acéllemez vezető- és bakgörgők, nehéz kivitel

Termékáttekintés

Rendelési szám	Megnevezés	Kivitel 1	Kerékcsoport	A	B	B1	B2	B3	D	D1	H	L	L1	L2	R	Terhelhetőség kg
K1788.1010004011	Bakgörgő	rögzítő rendszer nélkül	golyóscsapágy	-	40	60	55	85	100	9	130	100	80	76	-	350
K1788.1010004013	Bakgörgő	rögzítő rendszer nélkül	golyóscsapágy	-	40	80	75	110	100	11	130	140	105	-	-	350
K1788.1012504011	Bakgörgő	rögzítő rendszer nélkül	golyóscsapágy	-	40	60	55	85	125	9	155	100	80	76	-	350
K1788.1012504013	Bakgörgő	rögzítő rendszer nélkül	golyóscsapágy	-	40	80	75	110	125	11	155	140	105	-	-	350
K1788.101500501	Bakgörgő	rögzítő rendszer nélkül	golyóscsapágy	-	50	80	75	110	150	11	197	140	105	-	-	500
K1788.101600501	Bakgörgő	rögzítő rendszer nélkül	golyóscsapágy	-	50	80	75	110	160	11	202	140	105	-	-	550
K1788.102000501	Bakgörgő	rögzítő rendszer nélkül	golyóscsapágy	-	50	80	75	110	200	11	245	140	105	-	-	600
K1788.101000401	Vezető görgő	rögzítő rendszer nélkül	golyóscsapágy	45	40	60	55	85	100	9	130	100	80	76	95	350
K1788.101000403	Vezető görgő	rögzítő rendszer nélkül	golyóscsapágy	45	40	80	75	110	100	11	130	140	105	-	95	350
K1788.101250401	Vezető görgő	rögzítő rendszer nélkül	golyóscsapágy	48	40	60	55	85	125	9	155	100	80	76	110,5	350
K1788.101250403	Vezető görgő	rögzítő rendszer nélkül	golyóscsapágy	48	40	80	75	110	125	11	155	140	105	-	110,5	350
K1788.10150050	Vezető görgő	rögzítő rendszer nélkül	golyóscsapágy	63	50	80	75	110	150	11	197	140	105	-	138	500
K1788.10160050	Vezető görgő	rögzítő rendszer nélkül	golyóscsapágy	63	50	80	75	110	160	11	202	140	105	-	143	550
K1788.10200050	Vezető görgő	rögzítő rendszer nélkül	golyóscsapágy	65	50	80	75	110	200	11	245	140	105	-	165	600
K1788.1010004021	Vezető görgő	stop-fix rögzítő rendszerrel	golyóscsapágy	45	40	60	55	85	100	9	130	100	80	76	95	350
K1788.1010004023	Vezető görgő	stop-fix rögzítő rendszerrel	golyóscsapágy	45	40	80	75	110	100	11	130	140	105	-	95	350
K1788.1012504021	Vezető görgő	stop-fix rögzítő rendszerrel	golyóscsapágy	48	40	60	55	85	125	9	155	100	80	76	110,5	350
K1788.1012504023	Vezető görgő	stop-fix rögzítő rendszerrel	golyóscsapágy	48	40	80	75	110	125	11	155	140	105	-	110,5	350
K1788.101500502	Vezető görgő	stop-fix rögzítő rendszerrel	golyóscsapágy	63	50	80	75	110	150	11	197	140	105	-	138	500
K1788.101600502	Vezető görgő	stop-fix rögzítő rendszerrel	golyóscsapágy	63	50	80	75	110	160	11	202	140	105	-	143	550
K1788.102000502	Vezető görgő	stop-fix rögzítő rendszerrel	golyóscsapágy	65	50	80	75	110	200	11	245	140	105	-	165	600