

Feltét pófák prizmával DS és ES rögzített pófához

Termékleírás / Termékillesztrációk

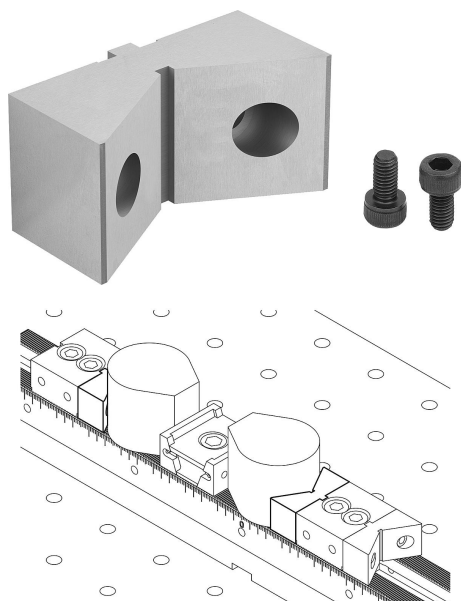

Leírás

Anyag:
Szerszámacél.

Kivitel:
edzett és köszörült (HRC 55).

További információk:

A prizmás feltét pófákat kör keresztmetszetű munkadarabok rögzítésére használják. A hátsó hosszanti horornak köszönhetően ezek pontosan illeszthetők az ES és DS rögzített pófákhoz.

Használat:

A feltét pófákat prizmával az ES és DS rögzített ütközőkre kell csavarozni.

Előnyök:

A kör keresztmetszetű munkadarabok nagy ismétlési pontossággal rögzíthetők a prizmás feltét pófák segítségével.

Rajzok

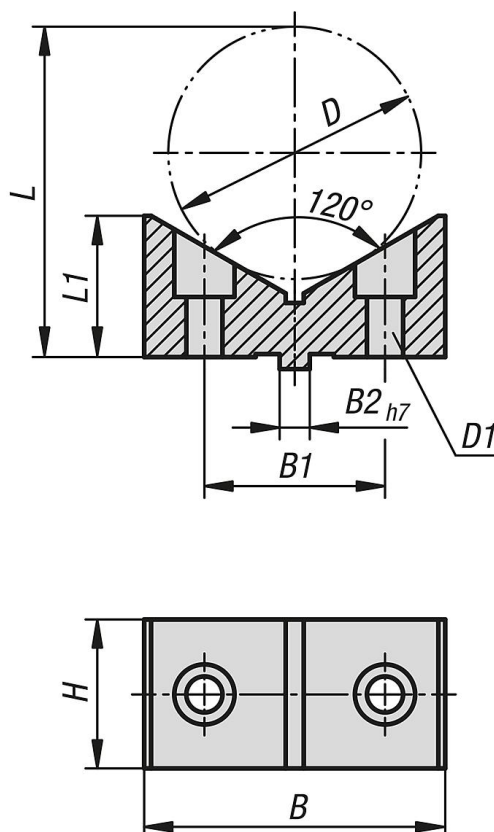

Termékáttekintés

Feltét pófák prizmával DS és ES rögzített pófához

Feltét pofák prizmával DS és ES rögzített pofához

Termékáttekintés

Rendelési szám	a következő rendszeriséleességhez:	L	B	H	L1	B1	B2	D	max. befogási átmérő	D1 DIN 912 csavarhoz
K1754.05070	50	54,98	50	25	23,5	30	5	42	70	M5