

## 3-pofás tokmány, rögzített, acél

### Termékleírás / Termékillusztrációk

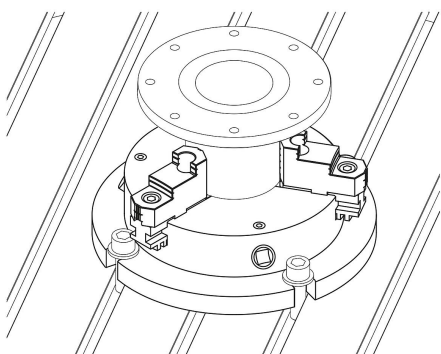
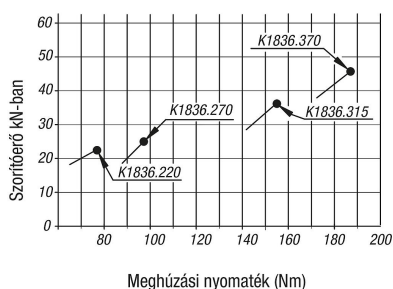
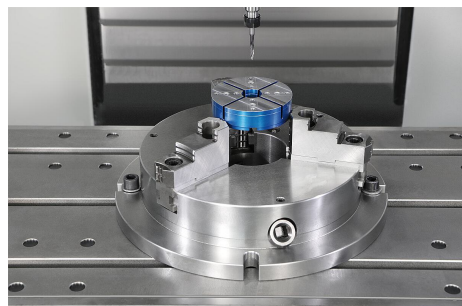

### Leírás

#### Termékleírás:

A rögzített 3-pofás tokmányok különösen alkalmasak fúró- és marógépeken a munkadarab centrikus befogására. Az akár kemény, vagy puha kivitelű szorítópofák rugalmas elrendezésének köszönhetően a különböző méretű és formájú munkadarabok mind belülről, mind kívülről problémamentesen befoghatók.

#### Anyag:

Acél.

#### Kivitel:

Támasztófelületek, alaptest köszörült.  
Szorítópofák, edzett, köszörült.

#### További információk:

Ügyeljen a számozásra a szorítópofák behelyezésekor.

A pofák precíziósan köszörültek. A W, X, Y, Z túrése a tokmányok között 0,05 mm-en belül van.

A kemény kivitelű kivitelű pofákkal végzett centrikus befogás ismétlési pontossága 0,02 mm-en belül van.

A mozgatható alappofákat a tokmányban lévő forgókoszorú hajtja.

A menetes orsó forgó mozgásának következtében a forgókoszorú az erőt az alappofák felé továbbítja, és a szorítópofák szinkron mozgását hozza létre kifelé vagy befelé.

Az elégtelen kenés túlzott kopáshoz és a szorítóerő csökkenéséhez vezet. Kérjük, ügyeljen a rendszeres kenési időközökre.

#### Előnyök:

A centrikus befogás ismétlési pontossága 0,02 mm.

Lapos kivitel.

Fúró- és marógépekhez.

Precíziósan köszörült alaptest.

Optimális hozzáférés a kenőrendszerhez.

Nagy átmenő furat a rúdanyag befogásához.

Működtetés hatszögű kulccsal. Így gyorsan és egyszerűen használható.

Puha kivitelű kivitelű pofák is csavarozhatók az alappofákra.

#### Szállítási terjedelem:

Szorítókulcs.

#### Tartozékok:

K1838 szorítópofák acél, puha

#### Rajzi hivatkozás:

- 1) megfordítható szorítópofák
- 2) alappofák
- 3) rögzítőcsavarok

## 3-pofás tokmány, rögzített, acél

Rajzok

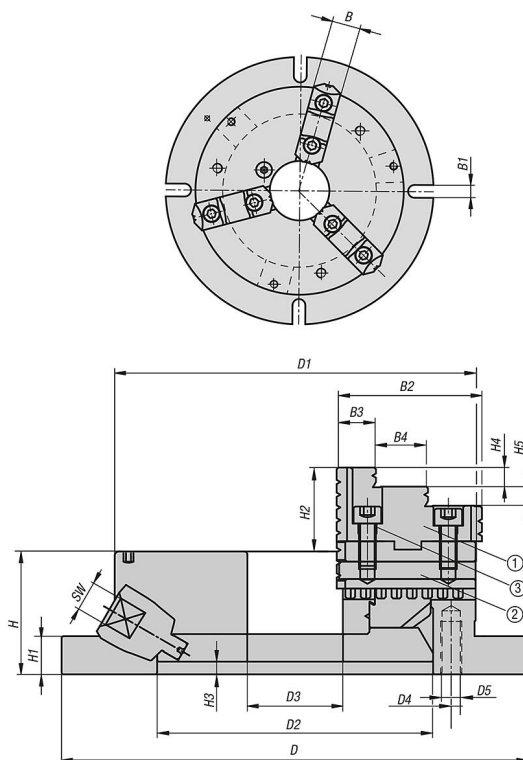

### Termékáttekintés

#### 3-pofás tokmány, rögzített, acél

Rendelési szám	D	D1	D2	D3	D4	D5	B	B1	B2	B3	B4
<b>K1836.220</b>	220	170	130	45	147	M10	26	13	68	18,5	24,5
<b>K1836.270</b>	270	210	155	60	172	M10	28	13	82	22,7	27,9
<b>K1836.315</b>	315	255	190	80	210	M12	32	16	93	24,9	32,5
<b>K1836.370</b>	370	305	250	105	285	M12	40	18	118	31,3	40,6

Rendelési szám	H	H1	H2	H3	H4	H5	SW	Befogási tartomány Külső	Befogási tartomány Belső	Meghúzási nyomaték max. Nm	Szorítóerő F kN	Tartozékok
<b>K1836.220</b>	58	18	40	6	9	9	10	8-160	48-150	78	21	K1838.2203
<b>K1836.270</b>	65	20	43	6	10	10	11	11-200	62-190	98	25	K1838.2703
<b>K1836.315</b>	73	20	52	6	12	12	12	12-250	72-240	156	36	K1838.3153
<b>K1836.370</b>	80	22	59	5	15	15	14	15-300	86-290	186	44	K1838.3703