

Műszaki megjegyzés a rögzített pofás tokmányokhoz

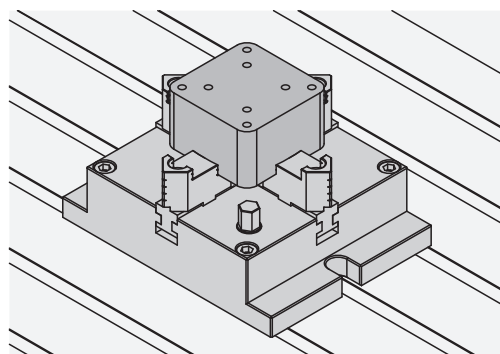

Funkció

A rögzített 3- és 4-pofás tokmányok különösen alkalmasak fúró- és marógépeken a munkadarab centrikus befogására. A kemény és puha kivitelben a szorítópofák rugalmas elrendezésének köszönhetően a különböző méretű és formájú munkadarabok belülről vagy kívülről gond nélkül befoghatók.

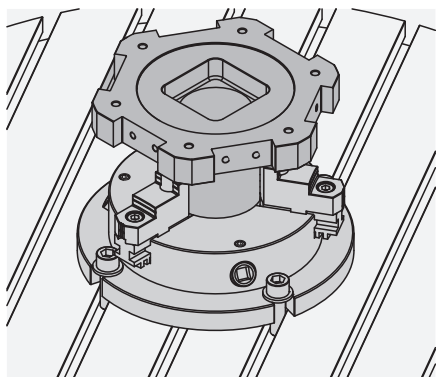
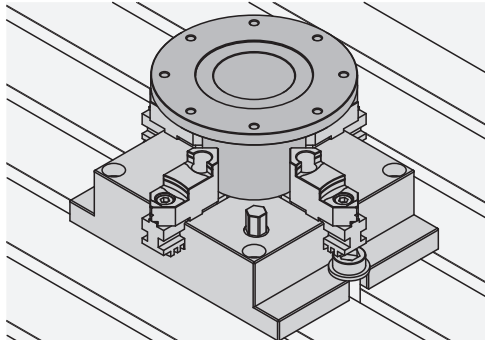
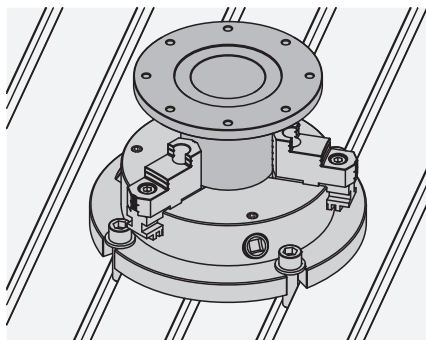
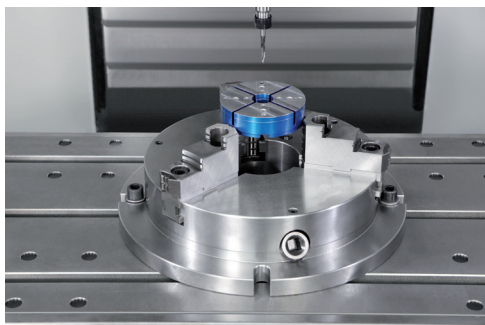

Pontosság:

1. A pofák precíziósan köszörültek. A W, X, Y, Z térése a tokmányok között 0,05 mm-en belül van.
2. A kemény kivitelű pofákkal végzett centrikus befogás ismétlési pontossága 0,02 mm-en belül van.

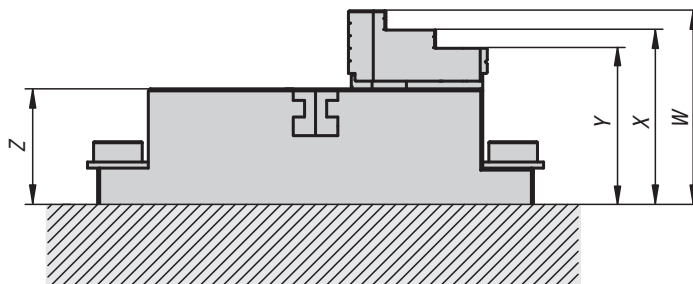

Működtetés:

A mozgatható alappofákat a tokmányban lévő forgókoszorú hajtja.

A menetes orsó forgó mozgásának következtében a forgókoszorú az erőt az alappofák felé továbbítja, és a szorítópofák szinkron mozgását hozza létre kifelé vagy befelé.

A pofás tokmány előnyei.

1. Precíziósan köszörült alaptest
2. Lapos kivitel
3. Optimálisan hozzáférhető kenőrendszer
4. Nagy átmenő furat a rúdanyag befogásához
5. Működtetés hatszögletű kulccsal. Így gyorsan és egyszerűen használható.
6. Puha pofák is csavarozhatók az alappofákra.

Megjegyzés:

Az elégtelen kenés túlzott kopáshoz és a szorítóerő csökkenéséhez vezet. Kérjük, ügyeljen a rendszeres kenési időközökre.

Rögzített 3-pofás tokmány

Információk a szorítópofák meghúzási nyomatékáról és szorítóerejéről.

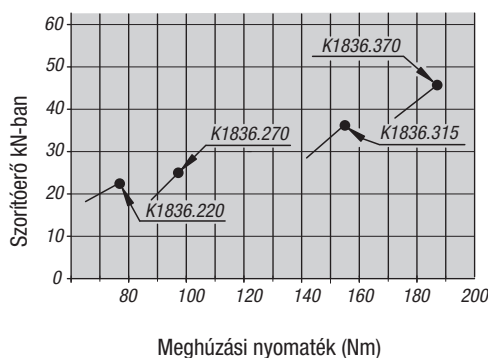

Rögzített 4-pofás tokmány

