

Becsavarozható hengerek hidraulikus, egyszeres hatású, rugóvisszatérítéssel

Termékleírás / Termékillesztrációk

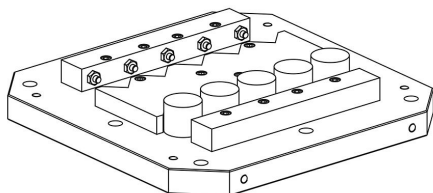
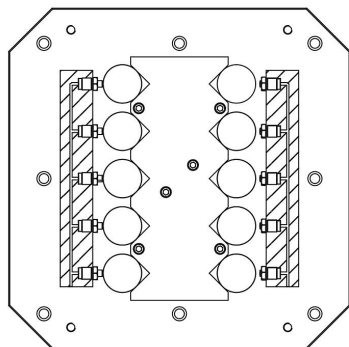

Leírás

Termékleírás:

Az egyszeres hatású, rugóvisszatérítéssel ellátott becsavarozható hengerek kompakt kivitelükkel válnak ki, ezért gyakran beszorító hengerként kerülnek felhasználásra. Egymáshoz különösen kis távolságban pozicionálhatók. A becsavarozható hengerek a belső lökethatárolásnak köszönhetően ellentámasztó felület nélkül is működtethetők. Az alapfelszerelésben beépített kettős lehúzó megakadályozzák a dinamikus szivárgást és ezzel megnövelik a becsavarozható hengerek élettartamát. A dugattyú visszatérő lökete az alaphelyzetbe integrált rugóval történik.

Anyag:

Ház és dugattyú, acél.
Tömítés NBR.

Kivitel:

Ház, barnított.
Dugattyú, edzett.

További információk:

A becsavarozható hengerek mind beszorított, mind kioldott állapotban maximálisan terhelhetők.

Ügyelni kell arra, hogy a ferde bevezetések, valamint az olajellátás harántfuratai jól lekerekítettek legyenek, ezzel elkerülhető a szereléskor a tömítések sérülése.

A becsavarozható hengert tömítőgyűrű tömíti a becsavarozó furat aljzata irányába.

A Plunger-kivitel végett nincs szükség a dugattyúrúd terének szellőztetésére.

A becsavarozható hengereket maró, vágó és hűtő közegektől védeni kell.

A B alakú nyomódarabokat a szállítási terjedelem nem tartalmazza.

Vegye figyelembe a biztonsági utasításokat.

Működési mód:

Fúrt csatornák.

Műszaki adatok:

Max. üzemi nyomás: 400 bar.

Szerelés:

Lásd beszerelési kontúr.

Előnyök:

- Integrált fémlékhúzó.
- Kis szerelési méretek.
- Alkalmazható ellentámasztó felület nélkül.
- Terhelés betölt helyzetben lehetséges.
- Vezetékmentes nyomásellátás.

Tartozékok:

B alak:

- Támasztócsap K0307.
- Önbeálló támaszok K0282, K0302, K1164, K0287, K0288.
- Gripperek, hatszög alakú K0386.

Rajzi hivatkozás:

Becsavarozható hengerek hidraulikus, egyszeres hatású, rugóvisszatérítéssel

Termékleírás / Termékillusztrációk

1) Beszerelési kontúr

Rajzok

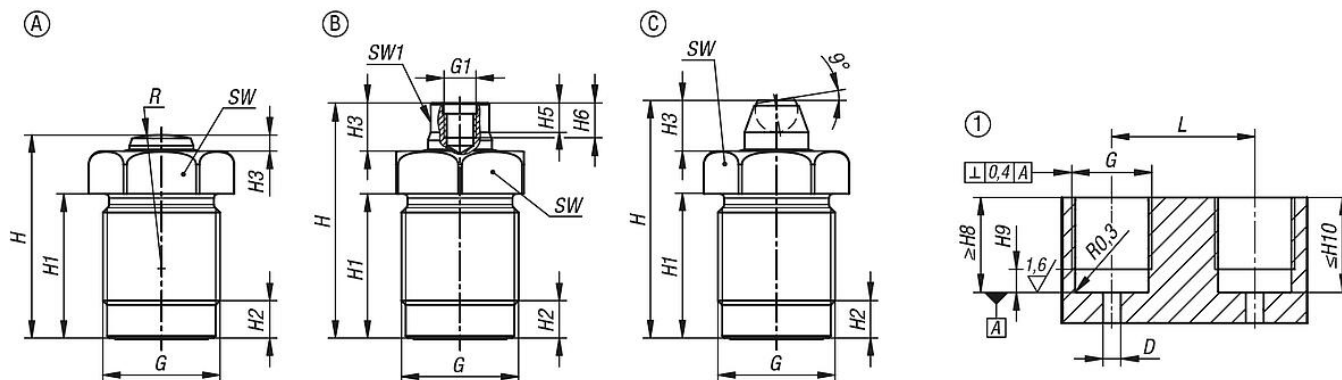

Termékáttekintés

Becsavarozható hengerek, hidraulikus, egyszeres hatású, rugóvisszatérítéssel

Rendelési szám	Alak	Dugattyú- átmérő	Löket	Csatlakoztatási mód	D	G	G1	H	H1	H2	H3	H5	H6	H8	H9	H10
K1861.1210230711	A	12	10	fűrt csatornák	6	M22x1,5	-	38	27	7	3	-	-	15	6	26,5
K1861.1612230711	A	16	12	fűrt csatornák	6	M26x1,5	-	46,5	34	8	3	-	-	19	7	33,5
K1861.2015230711	A	20	15	fűrt csatornák	7	M30x1,5	-	56	43	8	4	-	-	23	7	42,5
K1861.2516230711	A	25	16	fűrt csatornák	7	M38x1,5	-	59,5	45,5	11	5	-	-	26,5	10	45
K1861.3220230711	A	32	20	fűrt csatornák	8	M48x1,5	-	87	71,5	12	7	-	-	40	11	71
K1861.1210230811	B	12	10	fűrt csatornák	6	M22x1,5	M6	45	27	7	10	5,5	6,5	15	6	26,5
K1861.1612230811	B	16	12	fűrt csatornák	6	M26x1,5	M6	52,5	34	8	9	5,5	6,5	19	7	33,5
K1861.2015230811	B	20	15	fűrt csatornák	7	M30x1,5	M8	65,5	43	8	13,5	6	8	23	7	42,5
K1861.2516230811	B	25	16	fűrt csatornák	7	M38x1,5	M8	68,5	45,5	11	14	7	8	26,5	10	45
K1861.3220230811	B	32	20	fűrt csatornák	8	M48x1,5	M12	98	71,5	12	18	9	12	40	11	71
K1861.1210230911	C	12	10	fűrt csatornák	6	M22x1,5	-	45,5	27	7	10,5	-	-	15	6	26,5
K1861.1612230911	C	16	12	fűrt csatornák	6	M26x1,5	-	54	34	8	11	-	-	19	7	33,5
K1861.2015230911	C	20	15	fűrt csatornák	7	M30x1,5	-	69,5	43	8	17,5	-	-	23	7	42,5
K1861.2516230911	C	25	16	fűrt csatornák	7	M38x1,5	-	72,5	45,5	11	18	-	-	26,5	10	45
K1861.3220230911	C	32	20	fűrt csatornák	8	M48x1,5	-	100	71,5	12	20	-	-	40	11	71

Rendelési szám	Alak	Dugattyú- átmérő	L	R	SW	SW1	Szorítóerő 100 bar estén (kN)	Szorítóerő 400 bar estén (kN)	Rugó-visszahúzó erő min. (N)	Olajigény / 10 mm löket (cm ³)	Meghúzási nyomaték max. Nm
K1861.1210230711	A	12	31	25	24	-	1,1	4,5	30	1,13	40
K1861.1612230711	A	16	34	35	27	-	2	8	50	2,01	50
K1861.2015230711	A	20	40	50	32	-	3,1	12,5	75	3,14	60
K1861.2516230711	A	25	52	70	41	-	4,9	19,6	125	4,91	80
K1861.3220230711	A	32	62	100	50	-	8	32	200	8,04	225
K1861.1210230811	B	12	31	-	24	10	1,1	4,5	30	1,13	40
K1861.1612230811	B	16	34	-	27	13	2	8	50	2,01	50
K1861.2015230811	B	20	40	-	32	17	3,1	12,5	75	3,14	60
K1861.2516230811	B	25	52	-	41	19	4,9	19,6	125	4,91	80
K1861.3220230811	B	32	62	-	50	24	8	32	200	8,04	225
K1861.1210230911	C	12	31	-	24	-	1,1	4,5	30	1,13	40
K1861.1612230911	C	16	34	-	27	-	2	8	50	2,01	50
K1861.2015230911	C	20	40	-	32	-	3,1	12,5	75	3,14	60
K1861.2516230911	C	25	52	-	41	-	4,9	19,6	125	4,91	80
K1861.3220230911	C	32	62	-	50	-	8	32	200	8,04	225

**Becsavarozható hengerek hidraulikus, egyszeres hatású,
rugóvisszatérítéssel**

Termékáttekintés

